

OMNICOMM

Терминалы Omnicomm 3.1

Smart, Light

Руководство пользователя

06.08.2021

Содержание

- 5 **Общая информация**
- 5 **Внимание**
- 6 **Технические характеристики**
- 9 **Монтаж**
- 9 Установка SIM-карты
- 10 Назначение цветов проводов
- 12 Питание и ключ зажигания
- 13 Терминал
- 14 **Общие сведения по настройке**
- 14 Omnicomm Configurator
- 16 Сервер удаленной настройки (СУН)
- 16 **Настройка параметров работы**
- 16 GPRS соединение
- 17 Подключение к коммуникационным серверам для Light
- 18 Сбор данных
- 20 Связь с коммуникационным сервером
- 21 Выбор источника зажигания
- 22 Выбор источника скорости
- 22 Обороты двигателя
- 23 Контроль безопасности вождения
- 30 Контроль вскрытия корпуса

- 30 Внутренний аккумулятор для Light
- 31 Детектор глушения сигналов GPS / ГЛОНАСС для Light
- 31 Детектор глушения сигналов GSM для Light

- 32 **Сервисные функции**
- 32 Перезагрузка терминала
- 32 Установка пароля на запись настроек
- 34 Блокировка сбора и передачи данных
- 34 Настройка для работы с сервером удаленной настройки
- 35 Определение номера SIM карты терминала
- 35 Настройка и обновление встроенного ПО датчиков уровня топлива Omnicomm LLS 5 и LLS-Ex 5

- 36 **Дополнительное оборудование**
- 36 Интерфейс RS-485
- 38 Датчики уровня топлива
- 42 Дисплей Omnicomm ICON
- 44 Индикатор Omnicomm LLD
- 45 Контроллеры CAN-LOG для Light

- 48 Универсальные входы
- 54 Идентификация водителя
- 54 Управляемое оборудование для Light
- 57 Настройка геозон для Light
- 58 Тревожная кнопка
- 59 CAN шина

- 63 **Световая индикация**

65 **SMS команды**

72 **SMS от терминала**

74 **История изменений встроенного программного обеспечения**

77 **Сертификаты**

Терминалы Omnicomm 3.1

Smart, Light

Общая информация

Терминалы Omnicomm – бортовое оборудование, предназначенное для сбора информации о состоянии транспортного средства и передачи данных в Omnicomm Online или в стороннюю систему мониторинга транспорта.

Основные функции:

- Определение местоположения, скорости и направления движения транспортного средства
- Считывание и фильтрация значений с датчиков уровня топлива и широкого спектра подключенного оборудования
- Дистанционное управление подключенным дополнительным оборудованием
- Хранение данных в энергонезависимой памяти
- Передача данных в Omnicomm Online и другие системы мониторинга транспорта

Модификации Терминалов Omnicomm отличаются друг от друга конструкцией и типом подключаемого оборудования.

Внимание

При проведении монтажа необходимо соблюдать технику безопасности и требования нормативной документации для данного вида работ.

Технические характеристики

Технические характеристики

	Omnicom Smart	Omnicom Light
Связь		
Спутниковые Навигационные Системы	ГЛОНАСС/GPS	ГЛОНАСС/GPS
Канал передачи данных	GPRS	GPRS
Количество SIM-карт	1	1
Источник питания		
Напряжение питания, В	8...30	8...30
Защита от повышенного напряжения	Есть	Есть
Емкость резервного аккумулятора, мАч	-	650
Питание внешних датчиков	Нет	Нет
Сбор и передача данных		
Период сбора данных, с	15...240	1...240
Объем энергонезависимой памяти, событий	150 000	150 000
Входы и выходы		
Вход ключа зажигания	Есть	Есть

Технические характеристики

	Omnicom Smart	Omnicom Light
Связь		
Вход датчика оборотов	Есть	Есть
Количество универсальных входов	1	2
Количество дискретных выходов	-	1
Интерфейсы		
Интерфейс CAN	Есть	Есть
Интерфейс RS-485	1	1
Интерфейс USB	Есть	Есть
Встроенный акселерометр	Есть	Есть
Конструктив		
Габариты, мм	67,0 x 67,0 x 22,0	67,0 x 67,0 x 22,0
Рабочий температурный диапазон, С	- 40...+85	- 40...+85
Датчик вскрытия корпуса	Да	Да
Исполнение антенн	Встроенные	Встроенные
Возможности		
Подключение датчиков уровня топлива	2	4

Технические характеристики

	Omnicom Smart	Omnicom Light
Связь		
Удаленное управление через GPRS	Есть	Есть
Вывод информации через дисплей ICON	Есть	Есть
SMS уведомления	Есть	Есть

Монтаж

Монтаж

Установка SIM-карты

Перед установкой SIM-карты отключите запрос PIN-кода при включении. Для этого установите карту в любой сотовый телефон и отключите запрос PIN-кода, согласно инструкции по эксплуатации телефона.

1. Отодвиньте уплотнитель терминала
2. Установите SIM-карту в разъем до щелчка
3. Верните уплотнитель в исходное положение

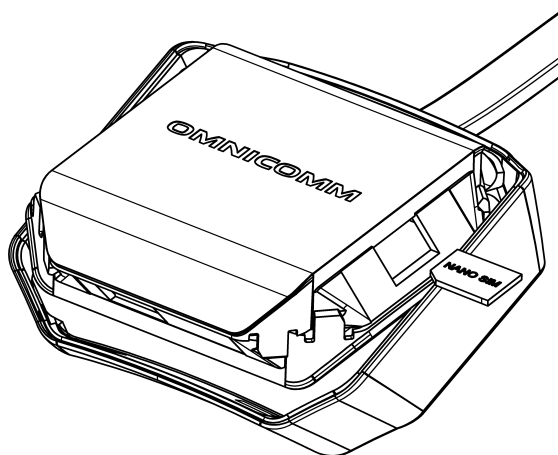

Монтаж

Назначение цветов проводов

Терминал Omnicomm Smart

Название сигнала	Обозначение	Цвет провода в кабеле
Общий (минус) для питания	Общий (питание)	Черный
Вход обороты	Тахометр	Желтый
Не используется	NC	Зеленый
Не используется	NC	Белый
Линия B RS-485	B RS-485	Коричневый
Линия A RS-485	A RS-485	Розовый
Бортовое напряжение питания	Питание	Красный
Ключ зажигания	IGN	Фиолетовый
Универсальный вход 1	Вход 1	Синий
Не используется	NC	Серый
CAN H	CAN H	Оранжевый
CAN L	CAN L	Желтый-зеленый

Монтаж

Терминал Omnicomm Light

Название сигнала	Обозначение	Цвет провода в кабеле
Общий (минус) для питания	Общий (питание)	Черный
Вход обороты	Тахометр	Желтый
Управляемый выход 1	Выход 1	Зеленый
Не используется	NC	Белый
Линия B RS-485	B RS-485	Коричневый
Линия A RS-485	A RS-485	Розовый
Бортовое напряжение питания	Питание	Красный
Ключ зажигания	IGN	Фиолетовый
Универсальный вход 1	Вход 1	Синий
Универсальный вход 2	Вход 2	Серый
CAN H	CAN H	Оранжевый
CAN L	CAN L	Желтый-зеленый

Монтаж

Питание и ключ зажигания

Подключение Терминалов Omnicomm Smart и Light производите согласно схемам без прерывателя массы:

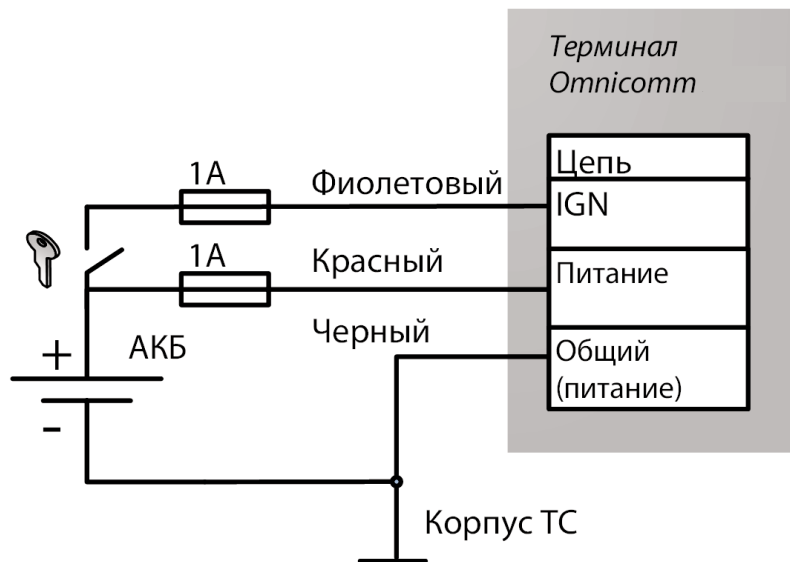

до прерывателя массы:

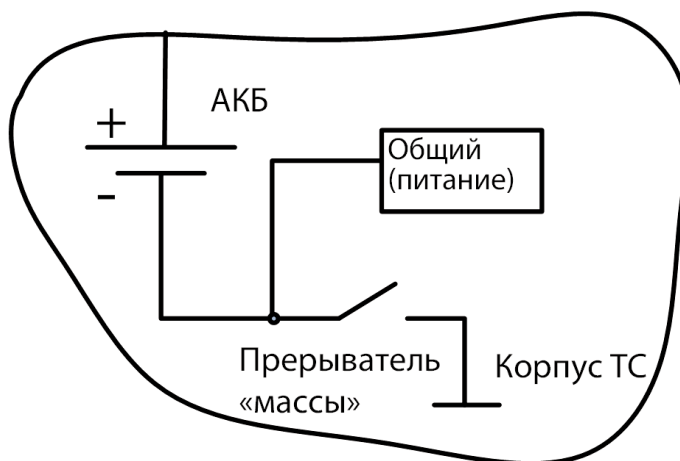

Монтаж

после прерывателя массы:

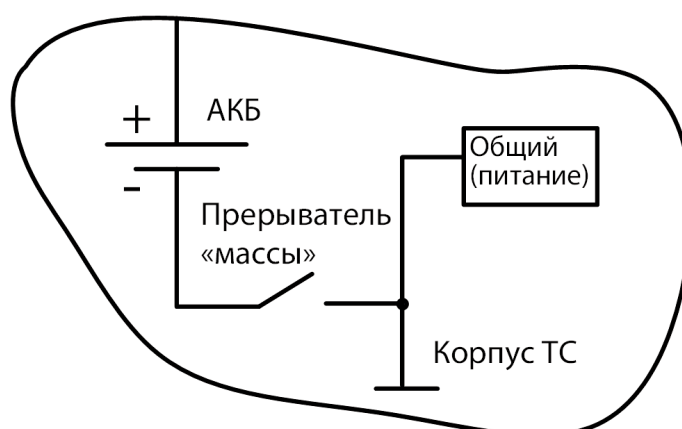

Терминал

Терминал должен устанавливаться внутри кабины ТС на ровной поверхности или с использованием монтажной пластины. В терминале предусмотрены встроенные антенны GPS/ГЛОНАСС и GSM, следуйте рекомендациям по расположению терминала:

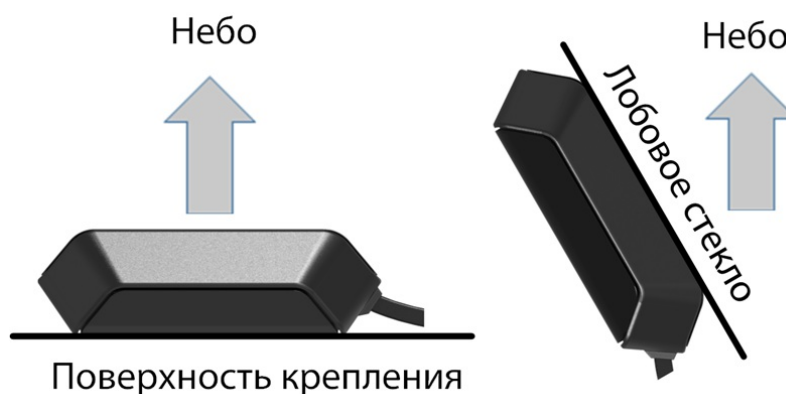

Рекомендуемое место установки – на лобовом стекле или на горизонтальной поверхности приборной панели в месте, обеспечивающем хороший радиобзор небосвода.

Закрепите терминал на поверхности с помощью двустороннего скотча.

При использовании монтажной пластины, закрепите ее саморезами на поверхности. Зафиксируйте терминал на пластине с помощью двустороннего скотча.

Общие сведения по настройке

Общие сведения по настройке

Настройка терминалов Omnicomm производится двумя способами:

1. В программе Omnicomm Configurator при подключении терминала к ПК
2. В Сервере удаленной настройки (СУН) удаленно

Первичная настройка терминала должна производиться в программе Omnicomm Configurator.

Omnicomm Configurator

1. Подключите терминал к ПК с помощью кабеля USB
2. Установите и запустите программу Omnicomm Configurator. Откроется окно:

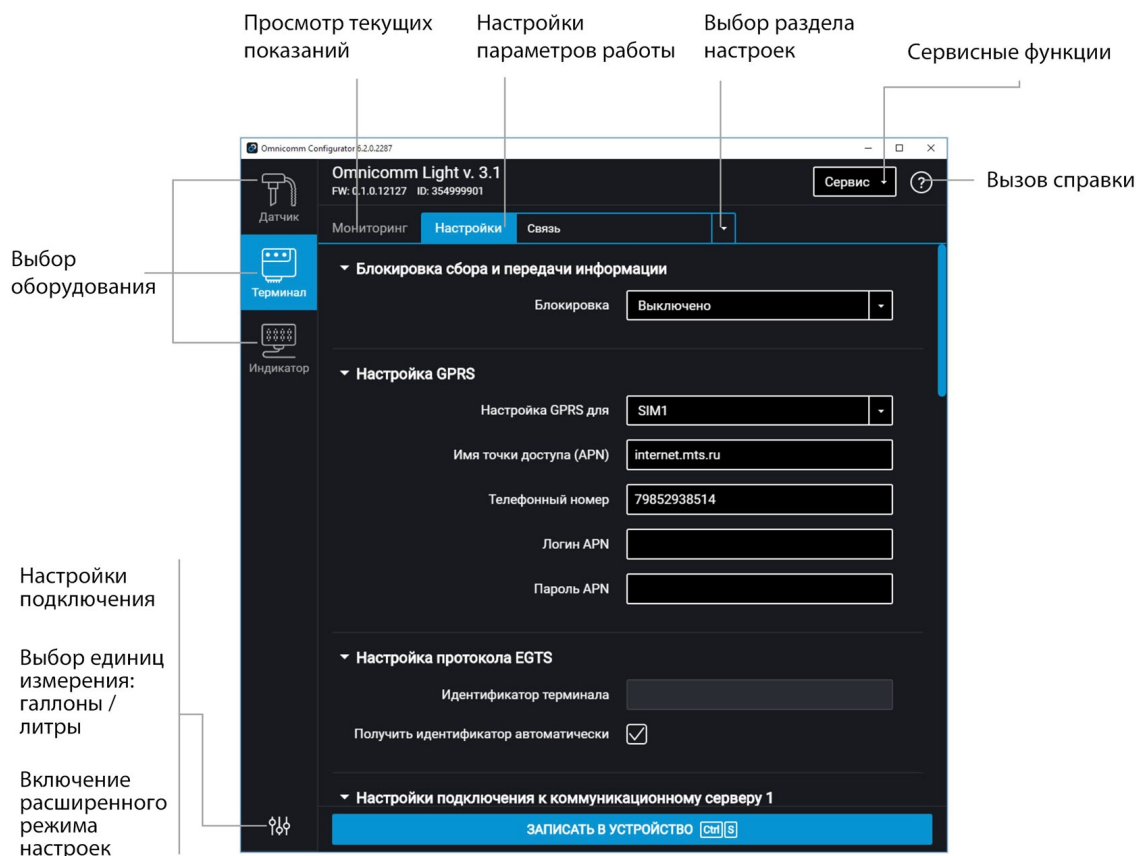

3. Выберите оборудование – «Терминал».

Включение расширенного режима позволяет произвести настройку всех доступных для оборудования параметров.

Общие сведения по настройке

Список параметров, которые отображаются только в расширенном режиме:

В разделе «Связь»:

- Блокировка сбора и передачи информации
- Настройки протокола EGTS
- Настройки подключения к коммуникационному серверу №2, №3
- Параметры связи GSM и SMS
- Параметры выхода на связь в роуминге
- Параметры роуминга

В разделе «Настройка интерфейсов RS-485 и RS-232»:

- «CAN-лог»
- «J1708»
- «NMEA прием»
- «NMEA передача»
- «ПП-01»
- «Камера»
- «DV-01»
- «Тахограф VDO»
- «iQFreeze»
- «TPMS Pressure Pro»
- «Индикатор весового контроля ALM»
- «Рефрижератор Carrier»

В разделе «Дополнительное оборудование»:

- Параметры тревожной кнопки
- Параметры акселерометра

Разделы «Универсальные входы», «CAN», «Идентификация», «Геозоны», «Выходы», «Контроль вождения».

Настройка параметров работы

Сервер удаленной настройки (СУН)

Для подключения к серверу настройки откройте браузер и в адресной строке введите адрес <http://config.omnicomm.ru>. Откроется окно:

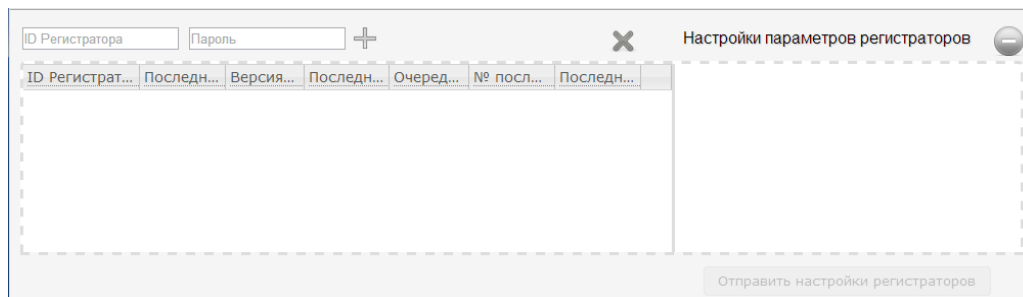

Для добавления терминалов:

1. В поле «ID регистратора» введите идентификационный номер терминала
2. В поле «Пароль» введите пароль, установленный в терминале при настройке с помощью программы Omnicomm Configurator
3. Нажмите кнопку «+»

Настройка параметров работы

GPRS соединение

Во вкладке «**Настройки**» выберите из списка раздел «**Связь**».

В разделе «**Настройки GPRS**»:

▲ Настройка GPRS

Настройка GPRS для: SIM1

Имя точки доступа (APN) internet.mts.ru

Телефонный номер

Логин APN

Пароль APN

Настройки GPRS-1

Имя точки доступа (APN) internet.mts.ru

Телефонный номер

Логин

Пароль

«Имя точки доступа (APN)» – введите название точки доступа GPRS:

- «Вымпелком» (Билайн) – internet.beeline.ru

Настройка параметров работы

- «МТС» – internet.mts.ru
- «Мегафон» – internet

Название точки доступа GPRS для других операторов, уточните у оператора сотовой связи, SIM-карта которого установлена в терминале.

«Телефонный номер» – номер SIM карты, установленной в терминале.

«Логин (APN)» и «Пароль (APN)» – при необходимости введите логин и пароль к точке доступа APN. Логин и пароль поставляются совместно с SIM картой некоторых операторов сотовой связи.

Подключение к коммуникационным серверам для Light

Терминалы поддерживают передачу данных на три Коммуникационных сервера (КС) по протоколам Omnicomm и EGTS.

Во вкладке **«Настройки»** выберите из списка раздел **«Связь»**.

В разделе **«Настройки протокола EGTS»**:

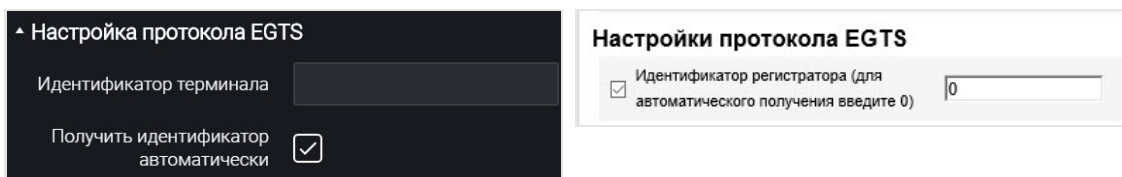

При настройке передачи данных по протоколу EGTS необходимо использовать идентификатор терминала TID.

В случае если настройки не установлены, при передаче данных по протоколу EGTS для идентификации терминала будет использоваться ID Omnicomm.

В разделах **«Настройки подключения к коммуникационному серверу»**

Настройка параметров работы

▼ Настройки подключения к коммуникационному серверу 1

IP адрес или доменное имя КС 1

Порт

Протокол

▼ Настройки подключения к коммуникационному серверу 2

IP адрес или доменное имя КС 2

Порт

Протокол

▼ Настройки подключения к коммуникационному серверу 3

IP адрес или доменное имя КС 3

Порт

Протокол

Настройки подключения к КС-1

IP адрес или доменное имя КС-1

Порт

Протокол

Настройки подключения к КС-2

IP адрес или доменное имя КС-2

Порт

Протокол

Настройки подключения к КС-3

IP адрес или доменное имя КС-3

Порт

Протокол

«IP адрес или доменное имя КС 1» – введите IP адрес или доменное имя коммуникационного сервера: cs.dc1.omnicomm.ru.

«Порт» – введите порт, который терминал будет использовать для подключения к коммуникационному серверу: 9977

«Протокол» – выберите протокол передачи данных на КС. Возможные варианты: Omnicomm или EGTS.

Сбор данных

Во вкладке **«Настройки»** выберите из списка раздел **«Связь»**.

В разделе **«Параметры сбора данных»**:

Мониторинг **Настройки** Связь

▲ Параметры сбора данных

Таймер сбора данных (сек)

Режим работы при выкл зажигания и вкл питания

Собирать все данные

Период отправки данных на сервер (ч)

Адаптивный сбор данных на поворотах

Сбор данных по пройденному расстоянию

Фильтрация выбросов координат

Задержка после включения зажигания, сек

Максимальная скорость перемещения, км/ч

Параметры сбора данных

Таймер сбора данных, сек

Собирать данные при выключенном зажигании и выключенном основном питании

Собирать все данные

Период отправки данных на сервер, ч

Адаптивный сбор данных на поворотах

Сбор данных по пройденному расстоянию

«Таймер сбора» – установите значение периода опроса Терминалом, подключенных к нему модулей и внешних устройств. Значение по умолчанию – 15 сек. Диапазон

Настройка параметров работы

значений – от 1 до 240 секунд (кроме Smart). Диапазон значений для Smart – от 15 до 240 секунд.

При установке значения таймера сбора от 5 до 1 сек. объём данных, собираемых терминалом, существенно возрастает и с учётом ограничения скорости передачи данных по сетям второго поколения (2G) может приводить к задержке отображения данных в Omnicomm Online, а в случае длительного отсутствия сотовой связи полной или частичной перезаписи архива терминала и следовательно потере данных.

«Режим работы при выключенном зажигании и включенном питании» выберите:

- «Собирать все данные» – сбор и передача данных также, как и при включенном зажигании
- «Собирать все кроме GPS» – сбор и передача данных, выбранных при настройке терминала кроме данных с GPS-модуля
- «Собирать данные при тряске» – контроль состояния тревожной кнопки и акселерометра. При изменении показаний акселерометра более чем на 0,2 g или нажатии тревожной кнопки терминал переходит в режим «Собирать все данные» и осуществляет передачу данных Коммуникационному серверу в течение 5 минут

При выборе «Собирать данные при тряске» установите следующие настройки:

- «Собирать все данные» – при включении данного параметра терминал по истечении времени указанного в параметре «Период отправки данных на сервер» переходит в режим «Собирать все данные» и осуществляет сбор и передачу данных на коммуникационный сервер. После передачи данных терминал переходит в режим «Собирать данные при тряске».
- «Период отправки данных на сервер» – интервал времени между выходами терминала на связь. Возможные значения: от 1 до 6 часов, с шагом 1 час.

В зависимости от установленного режима производится сбор данных с определенных модулей и внешних устройств.

«Адаптивный сбор данных на поворотах» – включите / выключите адаптивный сбор данных на поворотах, который позволяет увеличить точность отображения поворотов на карте путем дополнительного сбора данных с GPS-модуля чаще, чем установлено в параметре «Таймер сбора». Режим активен только при фиксации включенного зажигания терминалом.

«Сбор данных по пройденному расстоянию» – позволяет увеличить точность отображения местоположения ТС на карте путем дополнительного сбора данных с

Настройка параметров работы

GPS-модуля по пройденному расстоянию между событиями с зафиксированными координатами.

«Пройденное расстояние» – введите значение пробега, пройденного с момента последнего зарегистрированного события с координатами, по достижению которого будет производиться сбор данных. Возможные значения от 10 до 1000. Значение по умолчанию – 100 метров.

«Фильтрация выбросов координат» – включите для исключения выбросов координат при построении отчета «Трек».

При включении «Фильтрации выбросов координат» доступны настройки:

- «Задержка после включения зажигания, сек». Значение по умолчанию – 35 сек. Возможные значения от 0 до 900.
- «Максимальная скорость перемещения, км/ч». Значение по умолчанию – 180 км/ч. Возможные значения от 5 до 360.

Значения по умолчанию обеспечивают исключение выбросов для большинства случаев и не требуют корректировки.

Связь с коммуникационным сервером

Во вкладке **«Настройки»** выберите из списка раздел **«Связь»**.

В разделе **«Параметры выхода на связь»**



Параметры выхода на связь	
Период отправки данных на сервер (мин)	2

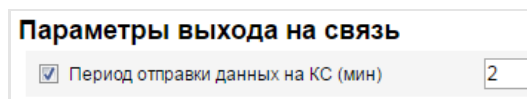

Параметры выхода на связь	
<input checked="" type="checkbox"/> Период отправки данных на КС (мин)	2

«Период отправки данных на КС» – введите количество минут, по истечению которых Терминал должен установить соединение с коммуникационным сервером, находясь в домашней сети оператора связи. Рекомендуемое значение – 10 минут.

В разделе **«Параметры связи GSM и SMS»**

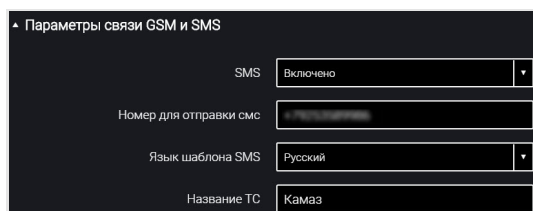

Параметры связи GSM и SMS	
SMS	Включено
Номер для отправки смс	+79661841196
Язык шаблона SMS	Русский
Название ТС	Камаз

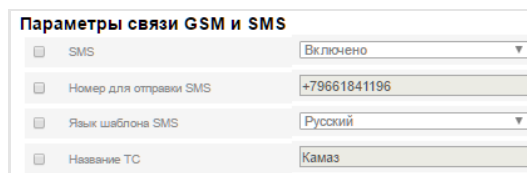

Параметры связи GSM и SMS	
<input type="checkbox"/> SMS	Включено
<input type="checkbox"/> Номер для отправки SMS	+79661841196
<input type="checkbox"/> Язык шаблона SMS	Русский
<input type="checkbox"/> Название ТС	Камаз

«SMS» – включите/выключите прием команд по SMS и отправку информационных сообщений Терминалом. При включении параметра «SMS»:

Настройка параметров работы

«Номер для отправки SMS» – введите номер телефона, на который будет производиться отправка SMS сообщений с информацией о состоянии Терминала и ТС.

«Язык шаблона SMS» – выберите язык шаблона SMS сообщений. Возможные варианты: русский, английский, португальский, испанский.

«Название ТС» – введите название транспортного средства. Поле «Название ТС» является обязательным для заполнения.

В разделе «Параметры выхода на связь в роуминге»

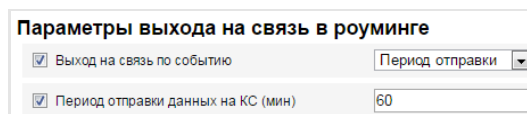
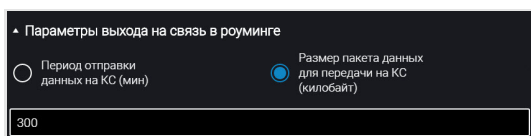

Выберите критерий для установки соединения терминала с КС: «Период отправки данных на КС» или «Размер пакета данных для передачи на КС».

«Период отправки данных на КС» – введите количество минут, по истечению которых терминал должен установить соединение с коммуникационным сервером, находясь в роуминге. Рекомендуемое значение – 180 минут.

«Размер пакета данных для передачи на КС» – введите размер пакета данных, по достижению которого Терминал должен установить соединение с коммуникационным сервером, находясь в роуминге. Рекомендуемое значение – 100 Кб.

В разделе «Параметры роуминга»:

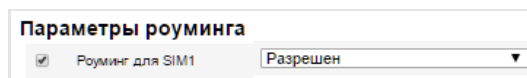
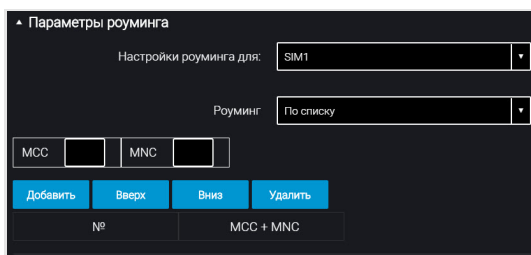

«Роуминг» – выберите возможность работы SIM карты при нахождении в роуминге. Возможные варианты: «Разрешить», «Запретить» или «По списку».

Для работы SIM карты в роуминге «по списку» в Omnicomm Configurator введите в таблицу MCC и MNC разрешенных сотовых сетей.

Выбор источника зажигания

Во вкладке «Настройки» выберите из списка раздел «Входы».

Настройка параметров работы

В разделе **«Состояние ключа зажигания»**:

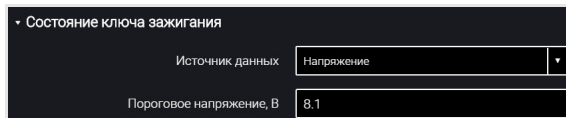

«Источник данных» – выберите, по каким данным производить фиксацию включения / выключения зажигания. Возможные варианты:

«Ключ зажигания» – фиксация включения/выключения зажигания производится по положению ключа при непосредственном подключении к ключу зажигания.

«Напряжение бортовой сети» – фиксация включения зажигания производится при достижении напряжения бортовой сети порогового значения. Укажите значение

«Пороговое напряжение» – значение напряжения бортовой сети, при достижении которого будет зафиксировано включение зажигания. Выключение зажигания фиксируется при снижении напряжения на 0,5 В ниже порогового.

Выбор источника скорости

Во вкладке **«Настройки»** выберите из списка раздел **«Входы»**.

В разделе **«Скорость ТС»**:



«Источник данных» – выберите, по каким данным производить обработку значений скорости. Возможные варианты: «GPS» или «шина CAN».

Обороты двигателя

Во вкладке **«Настройки»** выберите из списка раздел **«Входы»**.

В разделе **«Обороты двигателя»**:

Настройка параметров работы

▲ Настройки подключения к коммуникационному серверу 1

IP адрес или доменное имя КС 1: cs2.dc1.omnicomm.ru

Порт: 9977

Протокол: Omnicomm

▲ Настройки подключения к коммуникационному серверу 2

IP адрес или доменное имя КС 2:

Порт: 9977

Протокол: Omnicomm

Параметры входа оборотов

Тип сигнала: Вход оборотов

Подтяжка: Включена

Коэффициент калибровки оборотов: 1

«Источник данных» – выберите тип сигнала. Возможные значения:

- «Выключен»
- «Ключ зажигания»
- «Шина CAN»
- «Вход оборотов»

Подключение тахометра к Терминалам Smart и Light производите согласно схеме:

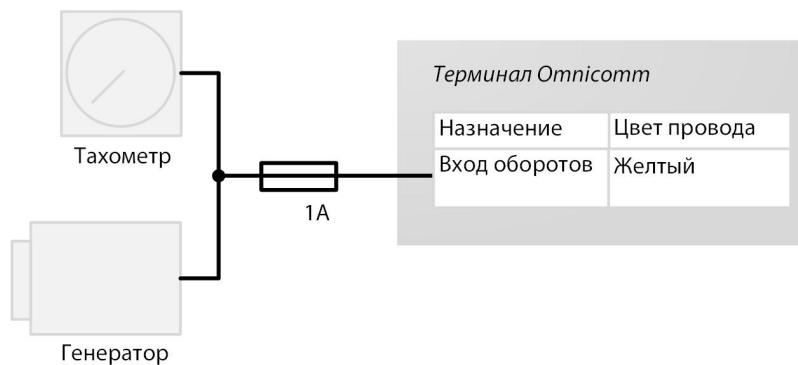

Местом подключения к тахометру должна являться точка в электрической сети ТС, в которой частота импульсного сигнала пропорциональна частоте оборотов двигателя.

Контроль безопасности вождения

Во вкладке «**Настройки**» выберите из списка раздел «**Дополнительное оборудование**».

В разделе «**Параметры акселерометра**»:

Настройка параметров работы

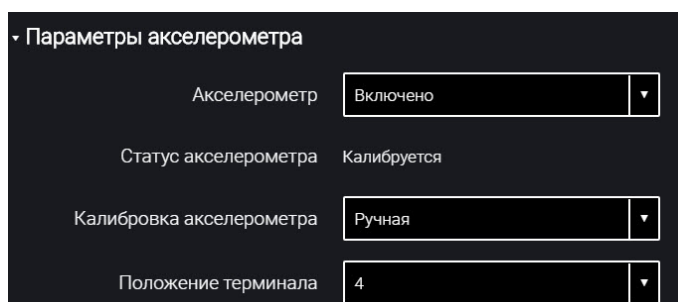

Скриншот меню «Параметры акселерометра» с следующими настройками:

Акселерометр	Включено
Статус акселерометра	Калибруется
Калибровка акселерометра	Ручная
Положение терминала	4

«Акселерометр» – включение / выключение использования акселерометра для измерения ускорения ТС.

«Статус акселерометра» – состояние акселерометра. Возможные варианты: не используется, калибруется, откалиброван, ошибка калибровки.

«Калибровка акселерометра» – выберите режим калибровки акселерометра. Возможные варианты: автоматическая калибровка, ручная калибровка.

Перед проведением калибровки необходимо жестко закрепить терминал и не изменять его положение в процессе эксплуатации.

Автоматическая калибровка рекомендуется для ТС, которые эксплуатируются преимущественно на скоростях более 50 км/ч. Автоматическая калибровка занимает от 2 минут до 24 часов в зависимости от частоты разгонов и торможений на прямых участках дороги.

При выборе ручной калибровки в поле «Положение терминала» выберите один из 24 вариантов расположения согласно рисунку:

Настройка параметров работы

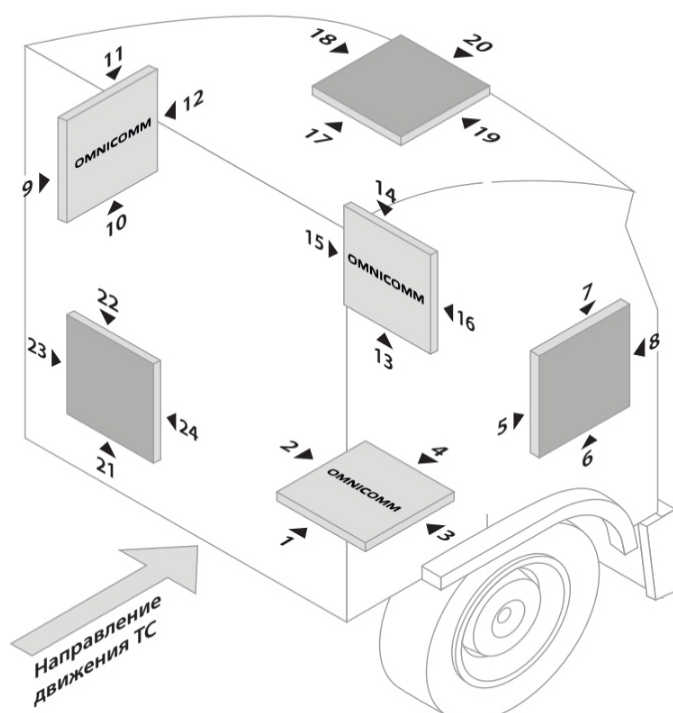

Стрелка ► указывает расположение разъема терминала.

Надпись Omnicomm на рисунке соответствует верхней крышке терминала.

Отклонение терминала от осей при ручной калибровке не должно составлять более 5 градусов.

Во вкладке **«Настройки»** выберите из списка раздел **«Контроль вождения»**.

«Контроль опасного вождения» – включение / отключение фиксации опасного вождения при превышении установленных значений контролируемых параметров.

Настройка параметров работы

	Отправка события	Порог	Погрешность	Длительность, сек	Звуковое уведомление
Скорость, км/ч	<input checked="" type="checkbox"/>	80	5	15	<input checked="" type="checkbox"/>
Обороты (об/мин)	<input checked="" type="checkbox"/>	4000	200	15	<input type="checkbox"/>
Разгон, g	<input checked="" type="checkbox"/>	0.20			<input type="checkbox"/>
Боковое ускорение, g	<input checked="" type="checkbox"/>	0.20			<input type="checkbox"/>
Торможение, g	<input checked="" type="checkbox"/>	0.20			<input checked="" type="checkbox"/>
Вертикальное ускорение (тряска/удар), g	<input checked="" type="checkbox"/>	0.40			<input type="checkbox"/>
Скорость и превышение порога потенциального УВ1	<input type="checkbox"/>	12			<input type="checkbox"/>
Скорость и превышение порога потенциального УВ2	<input type="checkbox"/>	54			<input type="checkbox"/>

Отправлять SMS для выбранных событий

Выберите контролируемые параметры:

«**Отправка события**» – включение / выключение отправки события в Omnicomm Online.

- «Скорость» – контроль скорости ТС

Порог – введите значение максимальной разрешенной скорости, при превышении которой будет фиксироваться опасное вождение. Возможные значения: от 0 до 150 км/ч. Значение по умолчанию: 80 км/ч.

Погрешность – введите значение скорости, на которое допускается превысить максимальную разрешенную скорость без срабатывания фиксации опасного вождения. Возможные значения: от 0 до 50 км/ч. Значение по умолчанию: 5 км/ч.

Длительность – введите период времени, на который допускается превысить максимальную разрешенную скорость без срабатывания фиксации опасного вождения. Возможные значения: от 0 до 300 с. Значение по умолчанию: 15 с.

- «Обороты» – контроль оборотов двигателя ТС

Порог – введите значение максимально допустимых оборотов двигателя, при превышении которых будет фиксироваться опасное вождение. Возможные значения: от 0 до 10 000 об/мин. Значение по умолчанию: 4 000 об/мин.

Погрешность – введите значение оборотов, на которое допускается превысить

Настройка параметров работы

максимально допустимое значение оборотов без фиксации нарушения. Возможные значения: от 0 до 1000 об/мин. Значение по умолчанию: 200 об/мин.

Длительность – введите период времени, на который допускается превысить максимальные обороты двигателя без фиксации опасного вождения. Возможные значения: от 0 до 300 с. Значение по умолчанию: 15 с.

- «Разгон» – контроль ускорения при разгоне ТС

Порог – введите значение ускорения при разгоне, при превышении которого будет произведена фиксация режима опасной езды

- «Боковое ускорение» – контроль ускорения при повороте ТС

Порог – введите значение ускорения при прохождении поворотов, при превышении которого будет произведена фиксация режима опасной езды

- «Торможение» – контроль ускорения при торможении ТС

Порог – введите значение ускорения при торможении, при превышении которого будет произведена фиксация опасного вождения

- «Вертикальное ускорение (тряска / удар)» – контроль ускорения при тряске ТС

Порог – введите значение ускорения при тряске или ударе, при превышении которого будет произведена фиксация опасного вождения

- «Скорость и превышение порога потенциального УВ1»

Порог – введите значение скорости, при превышении которого будет фиксироваться нарушение, если универсальный вход №1 замкнут / разомкнут.

- «Скорость и превышение порога потенциального УВ2»

Порог – введите значение скорости, при превышении которого будет фиксироваться нарушение, если универсальный вход №2 замкнут / разомкнут.

Оповещение по событию «Скорость и превышение порога потенциального УВ1, УВ2» формируется только при выбранном источнике скорости «GPS». (см. [Выбор источника скорости](#)).

- «Отправлять SMS для выбранных событий» – включение отправки SMS сообщения при фиксации опасного вождения

Настройка параметров работы

- «Отправлять фотоснимок для выбранных событий» – включение отправки фотоснимка с цифровой камеры при фиксации опасного вождения

«**Звуковое уведомление**» – включение / выключение звукового оповещения, в случае превышения порогов контролируемых параметров. Для работы звукового уведомления подключите звуковой излучатель к управляемому выходу №1.

«**Определять аварии**» – включение / отключение фиксации аварии при превышении установленных значений контролируемых параметров.

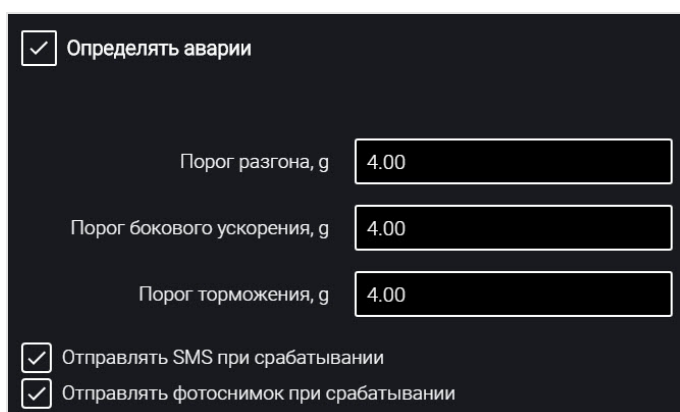

Определять аварии

Порог разгона, g 4.00

Порог бокового ускорения, g 4.00

Порог торможения, g 4.00

Отправлять SMS при срабатывании

Отправлять фотоснимок при срабатывании

- «Порог разгона» – значение ускорения при разгоне, при превышении которого будет зафиксирована авария
- «Порог бокового ускорения» – значение ускорения при прохождении поворотов, при превышении которого будет зафиксирована авария
- «Порог торможения» – значение ускорения при торможении, при превышении которого будет зафиксирована авария
- «Отправлять SMS при срабатывании» – включение отправки SMS сообщения при фиксации аварии
- «Отправлять фотоснимок при срабатывании» – включение отправки фотоснимка с цифровой камеры при фиксации аварии

«**Нагрузка по осям**» – включение / отключение контроля нагрузки по осям ТС и по суммарной нагрузке на ТС.

Настройка параметров работы

«Источник данных» отображает источник данных по нагрузке по осям. Возможные варианты: Индикатор весового контроля ALM и CAN.

Для выбора в качестве источника данных Индикатора весового контроля ALM выберите Индикатор в настройке интерфейса RS-485 или RS-232.

Для выбора в качестве источника данных шины CAN включите на вкладке настроек CAN SPN 582 и SPN 928.

При одновременной настройке Индикатора ALM и шины CAN, в качестве источника данных будет использоваться Индикатор весового контроля ALM.

«Количество осей» – установите количество осей ТС. Возможные значения: от 1 до 8. Максимальное значение – 8 для CAN, 6 для ALM.

«Порог нагрузки по осям, тонны» введите значение нагрузки для каждой оси, при превышении которых будет фиксироваться событие.

- «Звуковое уведомление» – включение / выключение звукового оповещения, в случае превышения порогов контролируемых параметров
- «События» – включение / выключение отправки события в Omnicomm Online
- «Фото» – включение отправки фотоснимка с цифровой камеры при превышении нагрузки
- «SMS» – включение отправки SMS сообщения при превышении нагрузки

«Порог по всей нагрузке, тонны» – введите значение суммарной нагрузки на ТС, при превышении которой будет фиксироваться событие.

Настройка параметров работы

- «Звуковое уведомление» – включение / выключение звукового оповещения, в случае превышения порогов контролируемых параметров
- «События» – включение / выключение отправки события в Omnicomm Online
- «Фото» – включение отправки фотоснимка с цифровой камеры при превышении суммарной нагрузки
- «SMS» – включение отправки SMS сообщения при превышении суммарной нагрузки

Контроль вскрытия корпуса

Во вкладке **«Настройки»** выберите из списка раздел **«Дополнительное оборудование»**.

В разделе **«Параметры контроля вскрытия корпуса»**

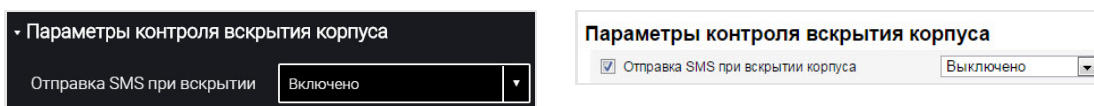

«Отправка SMS при вскрытии корпуса» – включение/выключение отправки SMS сообщения при срабатывании датчика вскрытия корпуса.

Внутренний аккумулятор для Light

Во вкладке **«Настройки»** выберите из списка раздел **«Дополнительное оборудование»**.

В разделе **«Параметры внутреннего аккумулятора»**:

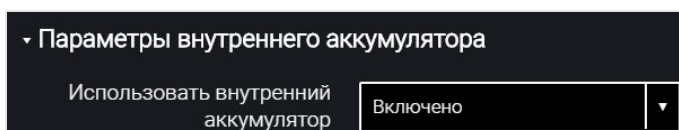

«Использовать внутренний аккумулятор» – выберите включено/выключено использование внутреннего аккумулятора при отключении основного питания и работы терминала в режиме «Собирать данные при тряске».

Детектор глушения сигналов GPS / ГЛОНАСС для Light

Для терминалов Omnicomm Light во вкладке «**Настройки**» выберите из списка раздел «**Дополнительное оборудование**».

В разделе «**Детектор глушения сигналов GPS / ГЛОНАСС**»:

The screenshot shows the settings for the GPS/GLONASS signal jamming detector. On the left, a dark panel contains the title «Детектор глушения сигналов GPS/ГЛОНАСС» and a checkbox for «Отправка SMS при детектировании глушения сигналов GPS/ГЛОНАСС». On the right, a white panel titled «Дополнительные параметры» contains several settings:

Параметр	Значение
<input type="checkbox"/> Включить звуковое напоминание	Включено
<input type="checkbox"/> Тревожная кнопка	Включено
<input type="checkbox"/> Отправка SMS по тревожной кнопке	Выключено
<input type="checkbox"/> Использовать внутренний аккумулятор	Включено
<input type="checkbox"/> Передача значения скорости на индикатор LLD	Выключено
<input checked="" type="checkbox"/> Отправка SMS при срабатывании детектора глушения сигналов GPS/ГЛОНАСС	Включено

«Отправка SMS при детектировании глушения сигналов GPS / ГЛОНАСС» – установите галочку для отправки SMS при фиксировании глушения сигналов GPS / ГЛОНАСС.

Включение детектирования глушения сигналов GPS / ГЛОНАСС доступно при включенной настройке SMS (см. [Параметры связи GSM и SMS](#)).

Детектор глушения сигналов GSM для Light

Для терминалов Omnicomm Light во вкладке «**Настройки**» выберите из списка раздел «**Дополнительное оборудование**».

В разделе «**Детектор глушения сигналов GSM**»:

The screenshot shows the settings for the GSM signal jamming detector. On the left, a dark panel contains the title «Детектор глушения сигналов GSM» and a checkbox for «Отправка SMS после детектирования глушения сигналов GSM». On the right, a white panel titled «Дополнительные параметры» contains several settings:

Параметр	Значение
<input type="checkbox"/> Включить звуковое напоминание	Включено
<input type="checkbox"/> Тревожная кнопка	Включено
<input type="checkbox"/> Отправка SMS по тревожной кнопке	Выключено
<input type="checkbox"/> Использовать внутренний аккумулятор	Включено
<input type="checkbox"/> Передача значения скорости на индикатор LLD	Выключено
<input checked="" type="checkbox"/> Отправка SMS при срабатывании детектора глушения сигналов GPS/ГЛОНАСС	Включено
<input checked="" type="checkbox"/> Отправка SMS после детектирования глушения сигналов GSM	Включено

Включение детектирования глушения сигналов GSM доступно при включенной настройке SMS (см. [Параметры связи GSM и SMS](#)).

«Отправка SMS при детектировании глушения сигналов GSM» – установите галочку

Сервисные функции

для отправки SMS при фиксировании глушения сигналов сети GSM.

Сервисные функции

Перезагрузка терминала

В меню «Сервис» выберите «Перезагрузить терминал».

Установка пароля на запись настроек

Во вкладке **«Настройки»** выберите из списка раздел **«Дополнительное оборудование»**.

В разделе **«Настройка пароля»**:

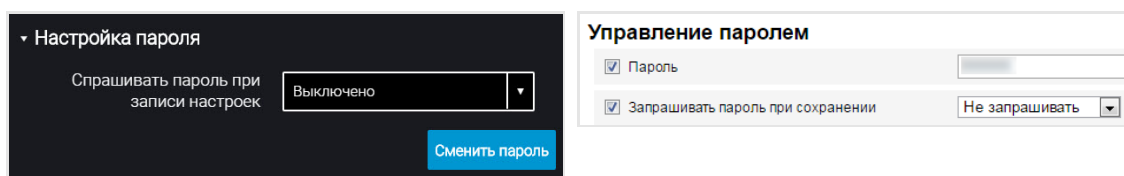

При необходимости использования пароля для установки настроек терминала в поле «Спрашивать пароль при записи настроек» выберите «Включено». Нажмите кнопку «Записать в устройство». Откроется окно:

Сервисные функции

Мониторинг **Настройки** Контроль вождения

Статус акселерометра Калибруется

Контроль опасного вождения

	Отправка события	Порог	Погрешность	Длительность, сек	Звуковое уведомление
Скорость, км/ч	<input checked="" type="checkbox"/>	80	5	15	<input checked="" type="checkbox"/>
Обороты (об/мин)	<input checked="" type="checkbox"/>	4000	200	15	<input type="checkbox"/>
Разгон, g	<input checked="" type="checkbox"/>	0.20			<input type="checkbox"/>
Боковое ускорение, g	<input checked="" type="checkbox"/>	0.20			<input type="checkbox"/>
Торможение, g	<input checked="" type="checkbox"/>	0.20			<input checked="" type="checkbox"/>
Вертикальное ускорение (тряска/удар), g	<input checked="" type="checkbox"/>	0.40			<input type="checkbox"/>
Скорость и превышение порога потенциального УВ1	<input type="checkbox"/>	12			<input type="checkbox"/>
Скорость и превышение порога потенциального УВ2	<input type="checkbox"/>	54			<input type="checkbox"/>

Отправлять SMS для выбранных событий

«Новый пароль» и «Подтвердите новый пароль» – введите новый пароль, который будет использоваться для доступа к установке настроек. Пароль должен содержать не более 8 символов.

Нажмите кнопку «Сохранить». Откроется окно:

Проверка пароля перед записью настроек

Введите пароль

Нажмите кнопку «Сохранить».

Нажмите кнопку «Записать в устройство».

Блокировка сбора и передачи данных

Во вкладке **«Настройки»** выберите из списка раздел **«Связь»**.

В разделе **«Блокировка сбора и передачи информации»**:

Для блокировки сбора и передачи данных терминала в поле «Блокировка» выберите «Включена»:

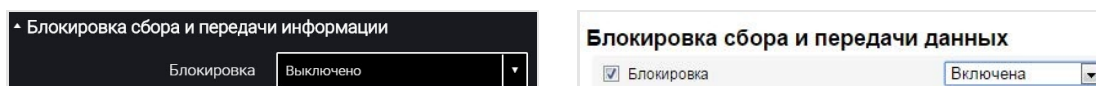

Разблокировка сбора и передачи данных возможна с помощью программы Omnicomm Configurator или отправкой SMS команды *UNBLOCK# на SIM карту, установленную в терминале.

Настройка для работы с сервером удаленной настройки

Установите пароль для изменения настроек терминала одним из способов:

- При настройке терминала с помощью программы Omnicomm Configurator установите пароль для изменения настроек отличный от пароля, установленного по умолчанию. Пароль по умолчанию – пустая строка
- Отправьте SMS команду на изменение пароля, установленного по умолчанию:
*SETPWDID 235009988 12345#

где: 235009988 – ID терминала; 12345 – пароль, который необходимо установить. Пароль должен содержать не более 8 символов и может содержать любые цифры и буквы.

Изменить ранее установленный пароль таким способом невозможно.

По истечении 6 часов терминал авторизуется на Сервере удаленной настройки и будет доступен для работы через Сервер удаленной настройки.

Определение номера SIM карты терминала

Номер телефона SIM карты терминала автоматически отображается в сервере удаленной настройки после второго соединения с СУН.

Для SIM-карты должна быть разрешена отправка SMS.

Настройка и обновление встроенного ПО датчиков уровня топлива Omnicomm LLS 5 и LLS-Ex 5

При подключении датчиков уровня топлива Omnicomm LLS 5 и LLS-Ex 5 к терминалу со встроенным программным обеспечением, начиная с версии FW310, имеется возможность обновления встроенного ПО и настроек датчика с помощью сервера удаленной настройки.

Одновременно производится настройка или обновление ПО только для одного датчика.

Значение сетевого адреса датчика должно быть от 1 до 6.

В сервере удаленной настройки в разделе **«Настройки портов RS»** нажмите кнопку **«Настройки LLS»**:

Параметр	Значение	Параметр	Значение	Параметр	Значение
Сетевой адрес	1	Сетевой адрес	2	Сетевой адрес	3
Тип датчика	LLS 5	Тип датчика	LLS 5	Тип датчика	LLS-Ex 5
UID	0036000857345234393320	UID	004b000857345234393320	UID	004f001357345435323720
Скорость	19200 б/с	Скорость	19200 б/с	Скорость	19200 б/с
Инициализация	не выполнена	Инициализация	не выполнена	Инициализация	не выполнена
Автоподстройка	вкл	Автоподстройка	вкл	Автоподстройка	вкл
Длина фильтра	Средняя	Длина фильтра	Максимальная	Длина фильтра	Средняя
Версия ПО датчика	5.0.2.3	Версия ПО датчика	5.0.2.34	Версия ПО датчика	5.5.0.5
Обновить на версию	Доступно обновление	Обновить на версию	Доступно обновление	Обновить на версию	Доступно обновление
Статус обновления	запланировано	Статус обновления	не запланировано	Статус обновления	не запланировано

«Сетевой адрес» – отображается сетевой адрес датчика уровня топлива Omnicomm LLS.

«Тип датчика» – отображается тип датчика уровня топлива. Возможные варианты: LLS 5 и LLS-Ex 5.

«UID» – идентификационный номер датчика.

Дополнительное оборудование

«Скорость» – отображается скорость для обмена данными с внешним устройством.

«Инициализация» – отображается корректность калибровки «Пустой/Полный» основного и REF-канала. Возможные варианты: выполнена – калибровка «Пустой/Полный» основного и REF-канала выполнена корректно и значения по умолчанию были изменены; не выполнена – калибровка выполнена некорректно или установлены значения по умолчанию.

«Автоподстройка» – включите для автоматической корректировки измерений при изменении диэлектрической проницаемости топлива. При включении автоподстройки также будут отражены изменения уровня вызванные температурным расширением топлива, т.е. уровень будет показан с учетом текущей температуры. Настройка доступна только после калибровки датчика.

«Длина фильтра» – выберите уровень фильтрации. Возможные значения: нет, минимальная, средняя, максимальная.

«Версия ПО датчика» – отображается версия встроенного программного обеспечения датчика.

«Обновить на версию» – выберите версию при необходимости обновления встроенного программного обеспечения датчика. При наличии более новой версии отображается надпись «Доступно обновление».

«Статус обновления» – отображается статус обновления. Возможные варианты: запланировано, не запланировано.

Обновление и / или изменение настроек датчиков будет произведено после установки соединения терминала с сервером удаленной настройки.

Дополнительное оборудование

Интерфейс RS-485

Подключение дополнительного оборудования (CAN-LOG, датчики пассажиропотока ПП-01, дисплей водителя DV-1, JPEG камера, прием данных с информационной шины TC J1708, прием и передача навигационных данных в стандарте NMEA) производится по интерфейсу RS-485. При необходимости рекомендуется использовать преобразователь RS-232/RS-485.

В окне «Настройки» откройте вкладку «Входы»:

Дополнительное оборудование

Настройка интерфейсов RS-485 и RS-232

RS485 Тахограф VDO

Периодичность передачи данных на сервер, дней 28

Удалять персональные данные перед передачей Выключено

RS232 №1 Выкл.

Настройка портов RS

RS485 LLS

RS232 №1 Выключен

Для интерфейса RS-485 выберите назначение:

- «Выключен» – интерфейс не используется
- «LLS / LLD / ICON» – использование для подключения датчиков уровня топлива Omnicomm LLS, индикатора Omnicomm LLD, дисплея Omnicomm ICON
- «Индикатор весового контроля ALM» (только для Light) – использование для подключения к устройству контроля нагрузки на ось
- «CAN-лог» (только для Light) – подключение к устройству CAN-лог (CAN-LOG P протокол V1, CAN-LOG B протокол V2, CAN-LOG B протокол V4)
- «J1708» (только для Light) – подключение к информационной шине J1708 транспортного средства
- «NMEA прием» (только для Light) – использование навигационных данных внешнего устройства. При выборе данного варианта необходимо указать скорость порта данных. «Скорость RS порта для данных NMEA» выберите скорость порта для приема навигационных данных от внешнего устройства
- «NMEA передача» (только для Light) – использование навигационных данных Терминала во внешнем устройстве
- «ПП-01» (только для Light) – использование для подключения датчика пассажиропотока
- «Камера» (только для Light) – использование для подключения цифровой камеры
- «DV-01» (только для Light) – использование для подключения дисплея водителя
- «Тахограф VDO» (только в Omnicomm Configurator для Light) – использование для подключения тахографа Continental

«Периодичность передачи данных на сервер» – выберите количество дней для передачи DDD файлов на коммуникационный сервер. Возможные варианты от 1 до 28 дней.

«Удалять персональные данные перед передачей» – при необходимости включите удаление персональных данных водителя перед отправкой данных на сервер.

Дополнительное оборудование

- «iQFreeze» (только для Light) – использование для подключения устройства контроля рефрижератора
- «Modbus (Струна +, ПМП-201)» (только для Light) – использование для подключения к преобразователю уровня ПМП-201 или системе Струна +
- «ОКО Light» – использование для подключения Online видеорегистратора Omnicomm OKO Light HD

Датчики уровня топлива

Во вкладке **«Настройки»** выберите из списка раздел **«Входы»**.

В разделе **«Датчики уровня топлива»**:

The image shows two panels from a software configuration interface. The left panel, titled 'Датчики уровня топлива', has a dark background and contains three dropdown menus: 'Источник данных' (Source of data) set to 'Цифровой LLS', 'Количество подключенных датчиков' (Number of connected sensors) set to '1', and 'Фильтрация' (Filtering) set to 'Выключена'. The right panel, titled 'Параметры топливных датчиков', has a light background and contains three rows of controls: 'Тип датчиков' (Sensor type) set to 'Цифровой LLS', 'Количество датчиков' (Number of sensors) set to '3', and 'Фильтрация' (Filtering) set to 'Фильтрация отключена'.

«Источник данных» – выберите тип датчиков уровня топлива. Возможные варианты:

- «Цифровой LLS» – при подключении датчиков уровня топлива Omnicomm LLS
- «Частотный LLS-AF» – при подключении датчика уровня топлива Omnicomm LLS-AF
- «Датчик ТС» – при подключении штатного датчика топлива
- «Шина CAN» – при подключении к CAN шине
- «Струна +» (только Light) – при подключении к системе «Струна +»
- «ПМП-201» (только Light) – при подключении преобразователя уровня ПМП-201
- «Выключен» – в случае, когда контроль уровня топлива не требуется.

При подключении датчиков уровня топлива Omnicomm LLS и Omnicomm LLS-AF:

«Количество подключенных датчиков» – укажите количество датчиков, подключенных к терминалу.

При выборе датчиков уровня топлива LLS, подключенных к универсальному входу, необходимо произвести настройку универсального входа. Для автоматической настройки универсального входа в программе Omnicomm Configurator нажмите кнопку «Настроить УВ».

Дополнительное оборудование

«Фильтрация» – введите размер внутреннего фильтра. Возможные варианты фильтрации:

- «Фильтрация отключена» – Фильтрация производится только по установкам в датчике Omnicomm LLS
- «Слабая» – используется в случаях установки изделия в стационарных топливозаправочных станциях и малоподвижной технике
- «Средняя» – используется в случаях работы ТС в нормальных дорожных условиях
- «Сильная» – используется в случаях работы ТС в нормальных и тяжелых дорожных условиях
- «Максимальная» – используется в случаях работы ТС в тяжелых дорожных условиях и при подключении штатного датчика топлива ТС с аналоговым выходом

Дополнительное оборудование

Подключение датчика уровня топлива Omnicomm LLS производите согласно схеме:

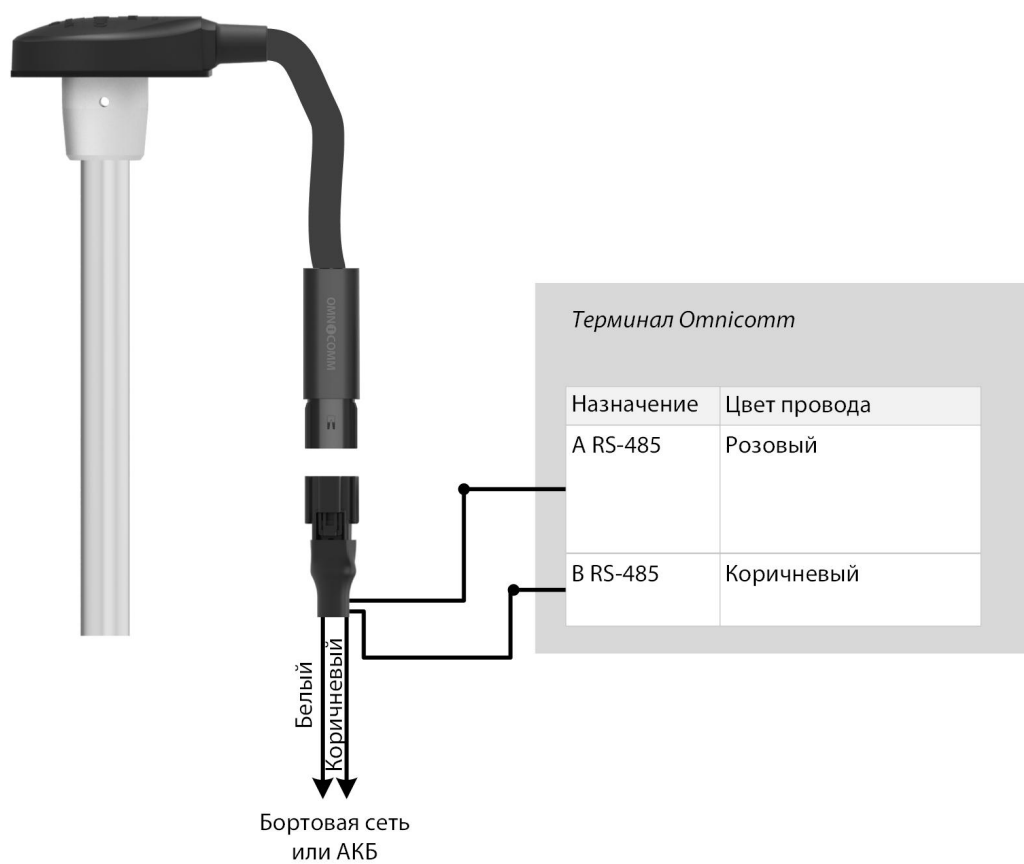

Дополнительное оборудование

Подключение датчика уровня топлива Omnicomm LLS-AF производите согласно схеме:

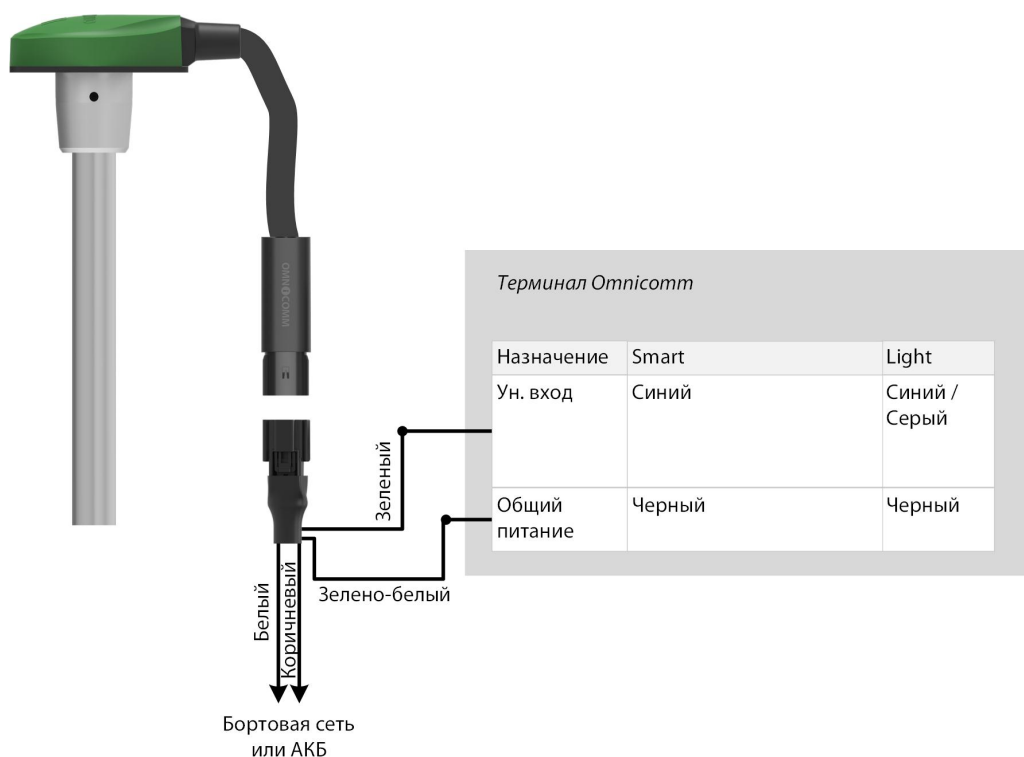

Терминалы Omnicomm Light, Smart поддерживают подключение одного датчика уровня топлива Omnicomm LLS-AF.

Датчик Omnicomm LLS-AF должен быть настроен на выдачу частотного сигнала в диапазоне от 30 до 1053 Гц.

При подключении терминалов Omnicomm Light к системе «Струна +» или к датчику «ПМП-201»:

- «Объем топливного бака, л» – введите объем топливного бака. Возможные значения: от 0 до 65 000
- «Текущий объем топлива, л» – отображается текущий объем по показаниям системы «Струна +» или датчика «ПМП-201»

Подключение датчика «ПМП-201» и системы «Струна +» производить согласно документации на данные устройства. Допускается подключение только одной системы «Струна +». Сетевой адрес, по умолчанию, 80.

Дополнительное оборудование

Дисплей Omnicomm ICON

Во вкладке **«Настройки»** выберите из списка раздел **«ICON»**.

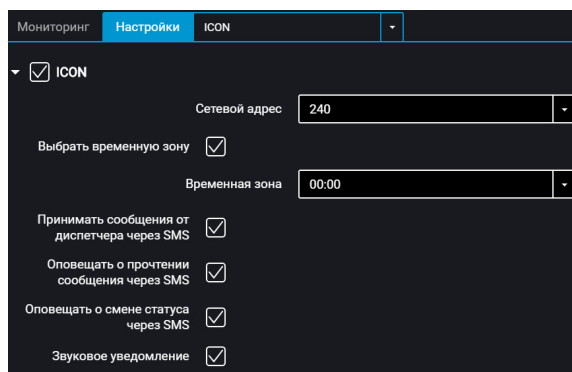

«ICON» – установите галочку для отображения данных с терминала на дисплее Omnicomm ICON

- «Сетевой адрес» – выберите сетевой адрес дисплея. Возможные значения: от 7 до 254
- «Выбрать временную зону» – установите галочку для выбора часового пояса относительно UTC. Значение временной зоны используется в случае, если автоматический учет часовых поясов не требуется

«Временная зона» – выберите часовой пояс

- «Принимать сообщения от диспетчера через SMS» – установите галочку для отображения на дисплее SMS сообщений, приходящих на номер SIM карты терминала. Формат отправляемого сообщения: D2dтекст диспетчера. Максимальная длина сообщения: 128 символов.
- «Оповещать о прочтении сообщения через SMS» – установите галочку для отправки подтверждения о прочтении SMS сообщений. Оповещения отправляются на номер диспетчера, указанный при настройке терминала (см. [Связь с коммуникационным сервером](#))
- «Оповещать о смене статуса через SMS» – установите галочку для отправки SMS сообщения на номер диспетчера о смене статуса водителя. Оповещение содержит новый статус водителя.
- «Звуковое уведомление» – установите галочку для включения звукового уведомления при фиксации событий, установленных при настройке терминала и дисплея

Во вкладке **«Настройки»** выберите из списка раздел **«Дополнительное оборудование»**.

Дополнительное оборудование

«Моточасы по оборотам» заполните таблицу пересчета оборотов в моточасы:

▼ **Зависимость моточасов от оборотов**

Обороты в минуту	Коэффициент
1000	0.1
5000	0.5

Добавить

В поле «Обороты в минуту» введите значение уровня оборотов, в поле «Коэффициент» введите значение коэффициента пересчёта для вычисления значения моточасов.

Коэффициенты пересчета определяются в зависимости от условий эксплуатации транспортного средства.

Максимальное количество строк – 5.

Моточасы отображаются в виде значения часов с дробной частью (1.50 – это 1 час 30 минут) в формате ЧЧ.ХХ в диапазоне до 100 моточасов и ЧЧЧ.Х в диапазоне от 100.0 до 999.9 моточасов. В случае если количество моточасов больше 1000, выводятся последние три значащие цифры и один символ после точки.

Моточасы в полном объеме записываются в терминале и отправляются на КС постоянным нарастающим итогом.

Подключение терминала Omnicomm Smart, Light к дисплею Omnicomm ICON производите согласно схеме:

Дополнительное оборудование

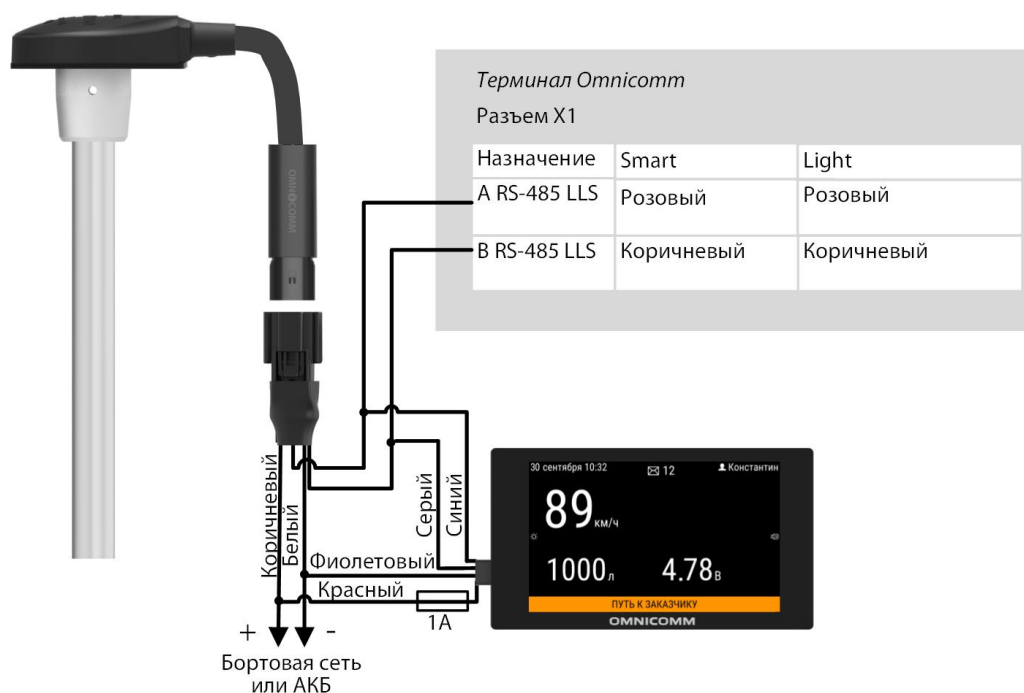

Индикатор Omnicomm LLD

Во вкладке **«Настройки»** выберите из списка раздел **«Дополнительное оборудование»**.

В разделе **«Передача данных на индикатор Omnicomm LLD»**

Передача данных на индикатор Omnicomm LLD

Источник данных Моточасы по оборотам

Источник данных оборотов Вход оборотов

Таблица пересчёта оборотов в моточасы

Обороты в минуту	Коэффициент
500	0.5
1000	1

Добавить Сtrl Srvce Удалить Сtrl X

Дополнительные параметры

Тревожная кнопка Выключено

Передача значения скорости на индикатор LLD Включено

«Источник данных» – выберите источник данных для отображения значения на индикаторе Omnicomm LLD. Возможные варианты:

- «Скорость по GPS» – отображение скорости ТС

Дополнительное оборудование

- «Универсальный вход» – отображение состояние или значения на универсальном входе терминала в зависимости от подключенного дополнительного оборудования
- «Моточасы по оборотам» – отображение моточасов ТС

При выборе «Моточасы по оборотам» заполните таблицу пересчета оборотов в моточасы следующим образом:

В поле «Обороты в минуту» введите значение уровня оборотов, в поле «Коэффициент» введите значение коэффициента пересчёта для вычисления значения моточасов.

Коэффициенты пересчета определяются в зависимости от условий эксплуатации транспортного средства.

Максимальное количество строк – 5.

Моточасы отображаются на индикаторе LLD в виде значения часов с дробной частью (1.50 – это 1 час 30 минут) в формате ЧЧ.ХХ в диапазоне до 100 моточасов и ЧЧЧ.Х в диапазоне от 100.0 до 999.9 моточасов. В случае если количество моточасов больше 1000, выводятся последние три значащие цифры и один символ после точки.

Моточасы в полном объеме записываются в терминале и отправляются на КС постоянным нарастающим итогом.

Контроллеры CAN-LOG для Light

Терминалы Omnicomm Light поддерживают подключение контроллеров при использовании преобразователя RS-232 / RS-485.

Подключите CAN-LOG серии В14, В24, В34, В44 к CAN шине транспортного средства согласно рисунку:

Дополнительное оборудование

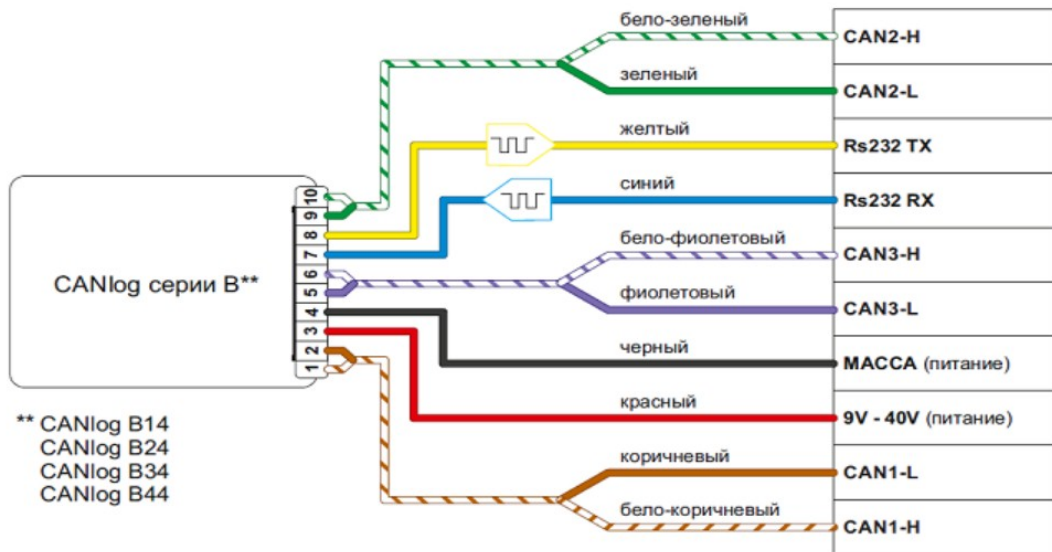

При подключении следуйте указаниям производителя CAN-LOG.

Подключите CAN-LOG к терминалу согласно схеме:

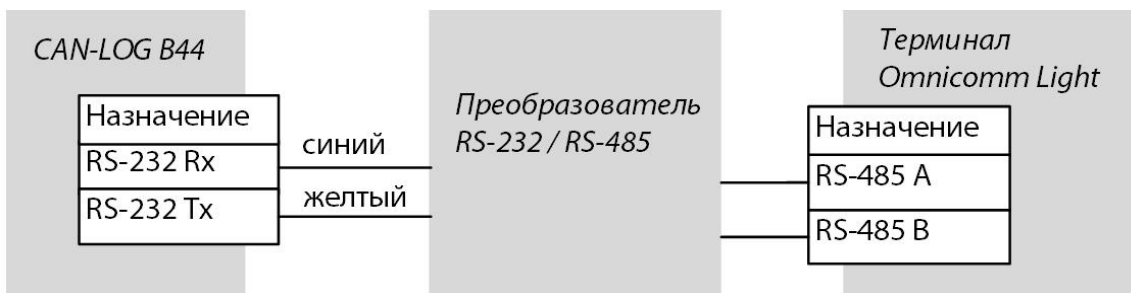

В программе Omnicomm Configurator в окне «Настройки» / «Входы» в разделе «Настройка интерфейсов RS-485 и RS-232»:

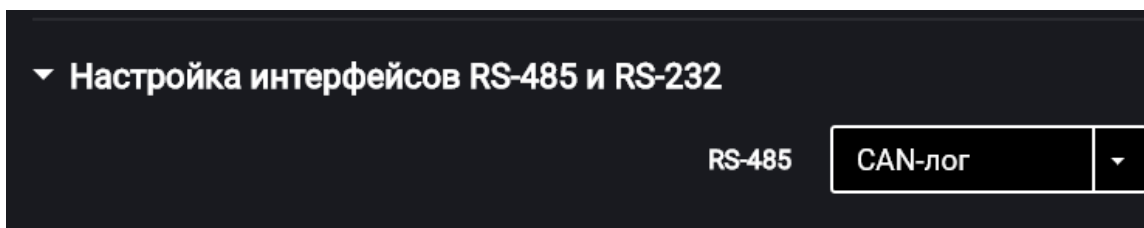

«RS-485» – выберите CAN-лог.

Параметры CAN-LOG, которые отображаются в Omnicomm Online и в Omnicomm Configurator

Дополнительное оборудование

SPN	Omnicom Online	Configurator	CAN-LOG серии B V4	CAN-LOG серии B V2	CAN-LOG серии P V1
70	Сост.стоян.торм.	Состояние парковочного тормоза	Да	Да	Да
91	Полож.пед.акселер, %	Положение педали акселерометра (%)	Да	Да	Да
96	Уровень топлива		Да	Да	Да
110	Темп.ОЖ двиг, С	Температура ОЖ двигателя	Да	Да	Да
175	Темп.масла двиг, С	Температура масла двигателя			Да
182	Сут.расх.топл., л	Суточный расход топлива	Да	Да	
190	Обор.двиг., об/мин.	Обороты двигателя	Да	Да	Да
244	Сут.пробег, км	Суточный пробег	Да	Да	
245	Значение одометра, км	Общий пробег	Да	Да	Да
247	Значение счетчика моточасов, час:мин	Общее время работы двигателя	Да	Да	Да
250	Значение счетчика расхода топлива, л	Общий расход топлива за все время	Да	Да	Да

Дополнительное оборудование

SPN	Omnicom Online	Configurator	CAN-LOG серии B V4	CAN-LOG серии B V2	CAN-LOG серии P V1
527	Сост.круиз-контроля	Состояние круиз-контроля	Да	Да	
582	Нагр.на ось, кг	Нагрузка на ось	Да	Да	Да
597	Сост.пед.раб.торм.	Состояние педали рабочего тормоза	Да	Да	Да
598	Сост.пед.сцепл.	Состояние педали сцепления	Да	Да	
914	Пробег до ТО, км	Пробег до следующего ТО	Да	Да	
916	Моточасов до ТО, ч	Время до след. ТО	Да	Да	
1624	Мгнов.скор., км/час	Мгновенная скорость	Да	Да	Да

Для передачи параметров с CAN-LOG на коммуникационный сервер необходимо выбрать параметры CAN в программе Omnicomm Configurator (см. [CAN-шина](#)).

Универсальные входы

Универсальные входы предназначены для подключения дополнительного оборудования с импульсным, потенциальным, аналоговым или частотным выходом и контроля его работы.

Во вкладке **«Настройки»** выберите из списка раздел **«Входы»**.

В разделе **«Универсальные входы»**:

Датчики с импульсным выходом

Дополнительное оборудование

Универсальные входы

Универсальный вход №1 Включено

Режим работы Импульсный

Подтяжка Выключено

Коэффициент импульса 280

Количество импульсов от входа –

Текущее значение величины на входе 219

Имя оборудования Uni 1

Универсальный вход №1

Состояние Включено

Режим работы Импульсный

Подтяжка Выключена

Коэффициент калибровки 280

Имя оборудования Uni 1

«Универсальный вход» – выберите «Включен».

«Режим работы» – выберите «Импульсный».

«Имя оборудования» – введите название контролируемого параметра.

«Подтяжка» – выберите значение «Включена» при работе с датчиками типа “открытый коллектор” или контактными датчиками.

«Коэффициент калибровки импульсного входа» – введите коэффициент калибровки, переводящий количество импульсов в значение определяемой физической величины.

«Количество импульсов от входа» (в программе Omnicomm Configurator)– количество импульсов поступающих на универсальный вход.

«Текущее значение величины на входе» – отображается значение на входе с учетом коэффициента калибровки.

Датчики с потенциальным выходом

Универсальные входы

Универсальный вход №1 Включено

Режим работы Потенциальный

Подтяжка Выключено

Инверсия сигнала на входе Выключено

Порог напряжения включения (В) 11

Текущее напряжение на входе (В) –

Текущее значение величины на входе 219

Отправка SMS при срабатывании Выключено

Имя оборудования Uni 1

Универсальный вход №1

Состояние Включено

Режим работы Потенциальный

Подтяжка Выключена

Порог напряжения включения 11

Инверсия потенциального сигнала Выключена

Имя оборудования Uni 1

Отправка SMS Выключена

Дополнительное оборудование

«Универсальный вход» – выберите «Включен».

«Режим работы» – выберите «Потенциальный».

«Порог напряжения включения потенциального входа» – установите значение порога напряжения, после которого терминал будет фиксировать включение датчика. Значение по умолчанию – 9 В.

«Подтяжка» – выберите значение «Включена» при работе с датчиками типа «открытый коллектор» или контактными датчиками.

«Инверсия сигнала на входе» – установите значение «Включена» для датчика с разомкнутыми контактами или контактами, замыкающимися по совершению какого-либо действия.

«Текущее напряжение» – значение напряжения на универсальном входе терминала.

«Текущее значение» – включено или выключено дополнительное оборудование.

«Отправка SMS при срабатывании» – выберите «Включена» для отправки SMS сообщения при срабатывании универсального входа потенциального типа.

«Имя оборудования» – введите название контролируемого параметра.

Возможные типы датчиков: контактные или бесконтактные дискретные датчики.

Подключение бесконтактных датчиков (емкостного, индукционного, оптического или магнитного типа) и датчиков N-P-N типа с выходом типа «открытый коллектор» производите согласно схеме:

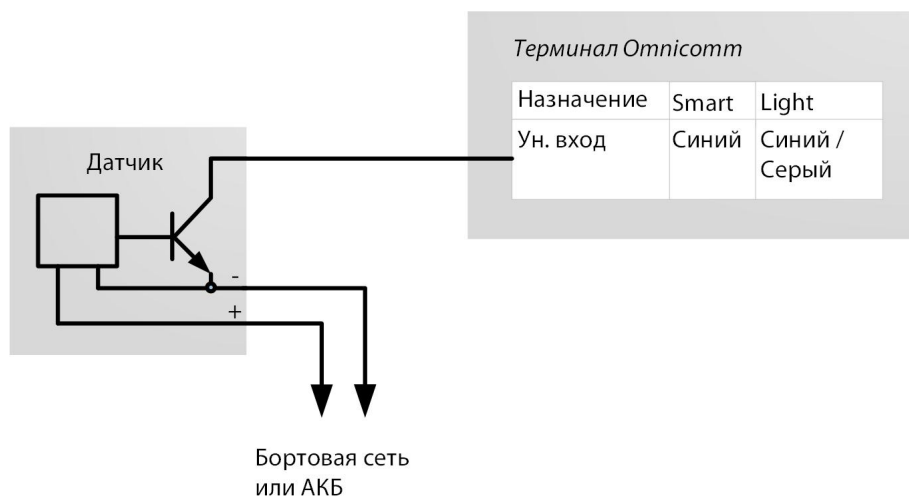

Подключение контактного датчика производите согласно схеме:

Дополнительное оборудование

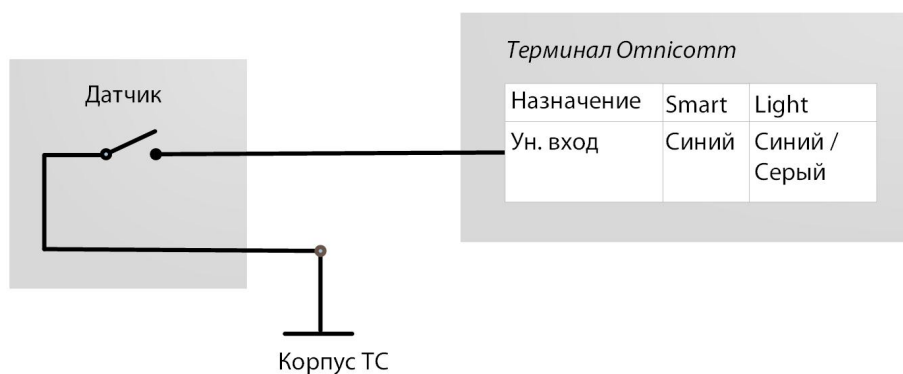

В качестве контактного датчика могут использоваться штатные элементы управления оборудованием (кнопки включения/концевые выключатели/датчики, срабатывающие от превышения давления или температуры и т.д.) или дополнительно установленный датчик. Рекомендуется сначала осуществить поиск возможности подключения к штатному устройству и дополнительный датчик устанавливать только при отсутствии таковой.

Дополнительное оборудование

Датчики с аналоговым выходом

Универсальные входы

Универсальный вход №1

Режим работы

Минимальное значение измеряемой величины

Максимальное значение измеряемой величины

Напряжение, соответствующее минимальному значению измеряемой величины, В

Напряжение, соответствующее максимальному значению измеряемой величины, В

Текущее напряжение на входе (В)

Текущее значение величины на входе

Имя оборудования

Универсальный вход №1

Состояние

Режим работы

Минимальное значение измеряемой величины

Напряжение, соответствующее минимальному значению

Максимальное значение измеряемой величины

Напряжение, соответствующее максимальному значению

Имя оборудования

Точность

«Минимальное значение измеряемой величины» – установите минимальное значение величины, измеряемой датчиком (в единицах измерения величины).

«Напряжение, соответствующее минимальному значению» – установите значение напряжения, соответствующее минимальному значению измеряемой величины.

«Максимальное значение измеряемой величины» – установите максимальное значение величины, измеряемой датчиком (в единицах измерения величины).

«Напряжение, соответствующее максимальному значению» – установите значение напряжения, соответствующее максимальному значению измеряемой величины.

«Текущее напряжение на универсальном входе» – значение напряжения на универсальном входе Терминала.

«Текущее значение на универсальном входе» – текущее значение измеряемой величины.

«Имя оборудования» – введите название контролируемого параметра.

Типы аналоговых датчиков:

- с унифицированным выходом тока:

Дополнительное оборудование

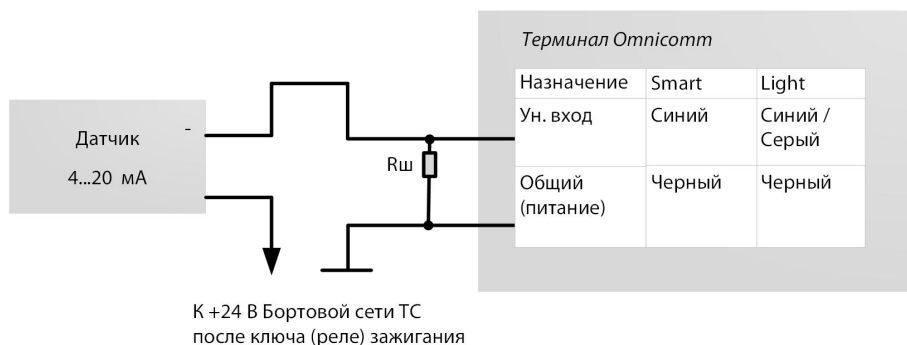

- с унифицированным выходом напряжения:

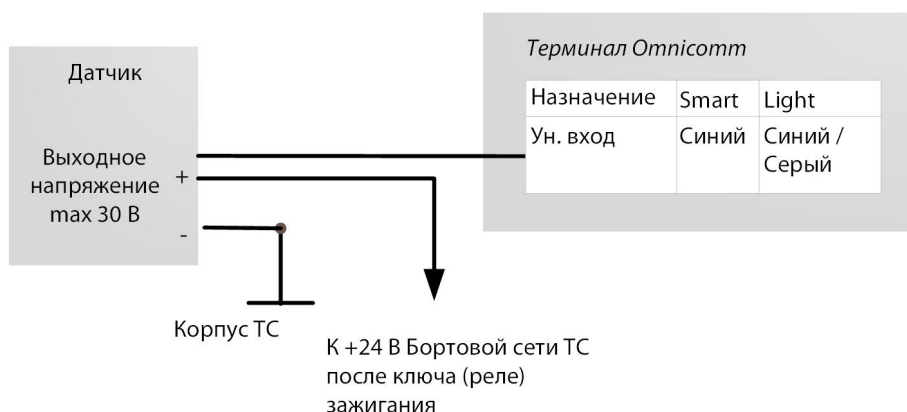

Датчики с частотным выходом

Универсальные входы

Универсальный вход №1

Режим работы

Подтяжка

Текущее значение величины на входе 219

Имя оборудования

Универсальный вход №1

Состояние

Режим работы

Подтяжка

Имя оборудования

«Универсальный вход» – выберите «Включен».

«Режим работы» – выберите «Частотный».

«Подтяжка» – выберите значения «Включена» при работе с датчиками типа «открытый коллектор» или контактными датчиками.

«Текущее значение на универсальном входе» – текущее значение измеряемой величины.

«Имя оборудования» – введите название контролируемого параметра.

Идентификация водителя

Во вкладке «**Настройки**» выберите из списка раздел «**Идентификация**».

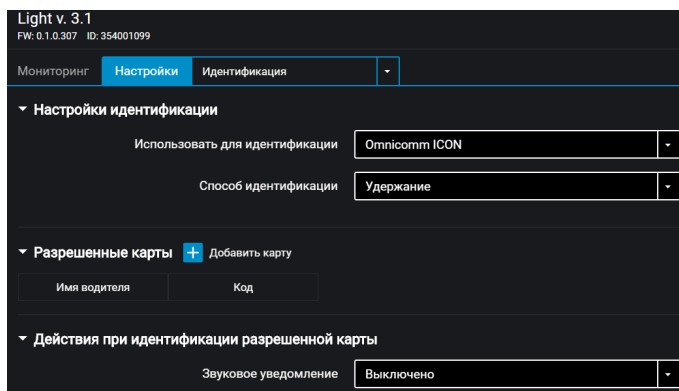

«**Использовать для идентификации**» – Omnicomm ICON

«**Способ идентификации**» – выберите способ идентификации. Возможные варианты:

- «Прикладывание» – идентификация производится при прикладывании карты на время, указанное в параметре «Длительность идентификации карты».
- «Удерживание» – идентификация производится при постоянном удержании карты. Данный способ применяется при идентификации с помощью дисплея Omnicomm ICON с применением держателя карт.

«**Длительность идентификации карты**» – укажите значение времени при приложенной карте, по истечении которого будет включен второй дискретный выход терминала. Возможные значения: от 0 до 60 секунд.

В разделе «**Разрешенные карты**» нажмите кнопку «**Добавить карту**» и введите номера карт. Для автоматического считывания номера карты подключите дисплей Omnicomm ICON к терминалу, включите режим считывания и приложите карту.

В случае если в разделе не указан ни одна карта, события будут фиксироваться по всем прикладываемым картам.

Управляемое оборудование для Light

В терминалах для каждого управляемого выхода предусмотрено до трех правил работы.

Правила устанавливаются по событию или по комбинации событий и состояний.

Дополнительное оборудование

Во вкладке «**Настройки**» выберите из списка раздел «**Выходы**»:

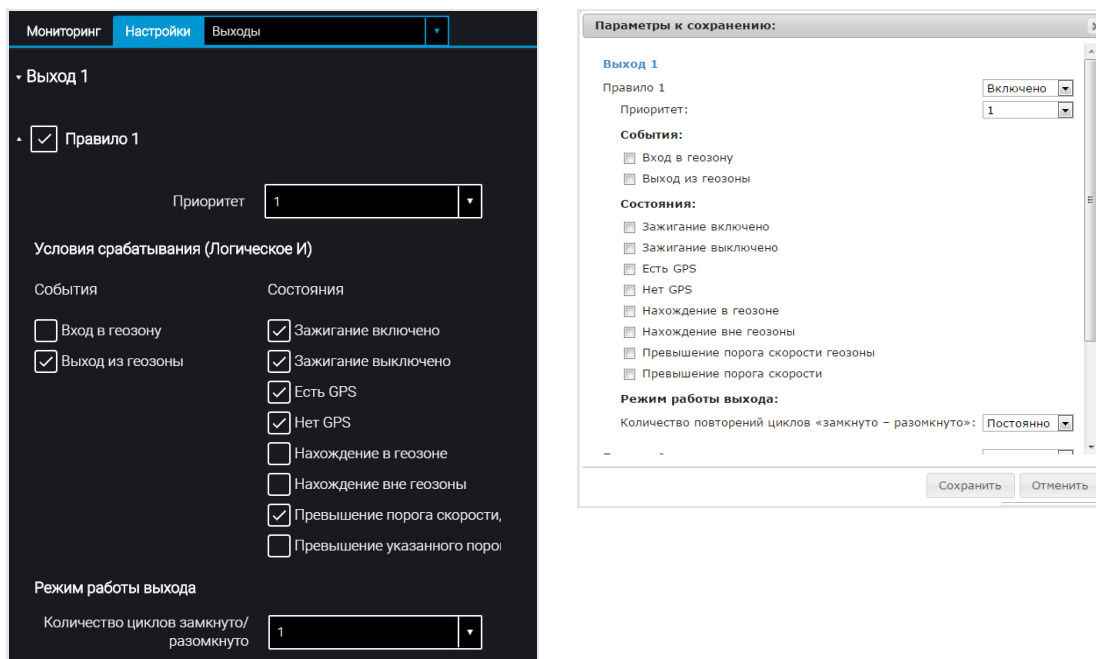

«Приоритет правила» – установите приоритет правила. При одновременном срабатывании нескольких правил, отработывается правило с наивысшим приоритетом.

Возможные варианты: 1 (высший), 2, 3 (низший).

Выберите «События»:

- Вход в геозону
- Выход из геозоны

Выберите «Состояния»:

- Зажигание включено
- Зажигание выключено
- Есть GPS
- Нет GPS
- Нахождение в геозоне
- Нахождение вне геозон
- Превышение порога скорости, заданного для геозоны
- Превышение указанного порога скорости

Дополнительное оборудование

В разделе «Режим работы выхода»:

Количество циклов «замкнуто-разомкнуто» – укажите количество включений/выключений выхода.

Возможные варианты:

- постоянно – выход постоянно включен (доступен только для состояний)
- от 1 до 9 – (актуально только для событий, т.к. для состояний при выполнении условия циклы будут повторяться бесконечно)

При выборе количества циклов, укажите:

«Задержка до замыкания» – укажите время до включения выхода. Возможные значения: от 0,1 до 9,9 с.

«Длительность замыкания» – укажите время, в течение которого выход должен быть включен. Возможные значения: от 0,1 до 9,9 с.

«Длительность размыкания» - укажите время до повторного включения выхода. Возможные значения: от 0,0 до 29,9 с.

Пример 1. Установлены следующие значения:

- Состояние – «Нахождение в геозоне»
- Количество циклов «замкнуто-разомкнуто» – 5

Если ТС находится внутри геозоны, выход будет включен-выключен 5 раз. Включение-выключение выхода (по 5 раз) будет повторяться до выхода ТС из геозоны.

Пример 2. Установлены следующие значения:

- Состояние – «Нахождение вне геозон», «Есть GPS»
- Количество циклов «замкнуто-разомкнуто» – «Постоянно»

Если ТС находится вне геозоны и данные с GPS-модуля валидны, выход будет включен, до момента входа в геозону или отсутствия данных GPS.

Подключение дополнительного оборудования к управляемым выходам терминалов Omnicomm Light производите согласно схеме:

Дополнительное оборудование

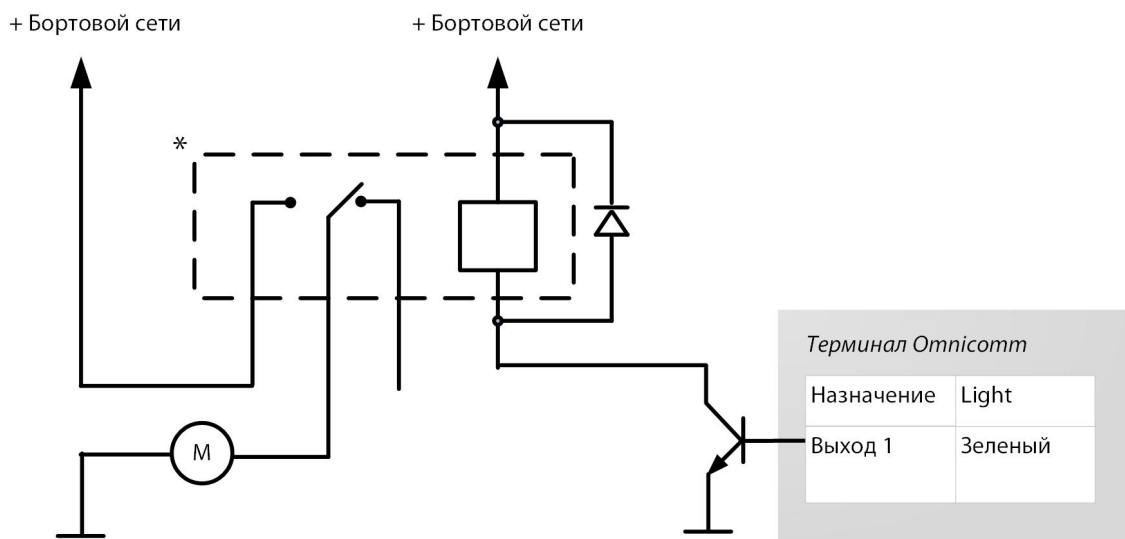

* Реле с напряжением срабатывания, подходящим для напряжения бортовой сети данного автомобиля (12 или 24 В)

Управление дискретным выходом так же может производиться SMS командами:

*SETDOUT param#, *GETDOUT#, *CLRDOUТ param#

Настройка геозон для Light

В терминалах Omnicomm Light предусмотрена настройка геозон для включения управляемых выходов.

Во вкладке **«Настройки»** выберите из списка раздел **«Геозоны»**.

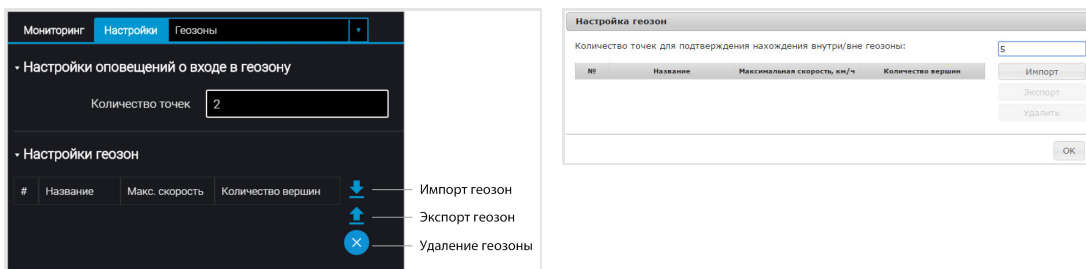

«Количество точек для подтверждения нахождения внутри/вне геозоны» – укажите количество последовательно определенных координат ТС, необходимое для фиксации нахождения ТС внутри или вне геозоны. Период определения координат – 1 сек. Возможные значения: от 1 до 10.

Для добавления геозоны нажмите кнопку «Импорт» и выберите xml-файл с настройками геозоны.

Дополнительное оборудование

Название геозоны должно быть не более 8 знаков и состоять из символов, цифр и букв латинского алфавита.
Геозона не должна содержать идущих подряд точек с одинаковыми координатами.

Максимальное количество геозон – 60.

Максимальное количество вершин – 240.

Тревожная кнопка

Во вкладке «**Настройки**» выберите из списка раздел «**Дополнительное оборудование**»:

В разделе «**Параметры тревожной кнопки**»:

- Параметры контроля вскрытия корпуса		
Отправка SMS при вскрытии	Включено	

Дополнительные параметры		
<input checked="" type="checkbox"/> Тревожная кнопка	Включено	
<input checked="" type="checkbox"/> Отправка SMS по тревожной кнопке	Включено	
<input type="checkbox"/> Передача значения скорости на индикатор LLD	Выключено	

«Источник данных» – включение/выключение контроля состояния тревожной кнопки.

«Отправка SMS при срабатывании» – включение/выключение отправки SMS сообщения при нажатии тревожной кнопки.

Подключение тревожной кнопки производить согласно схеме:

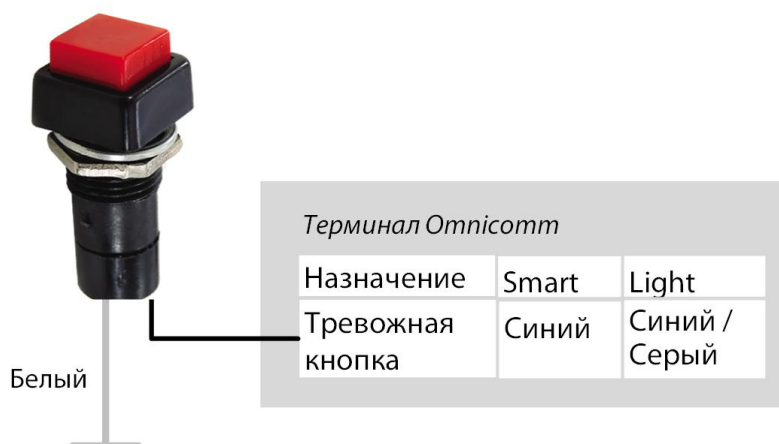

Дополнительное оборудование

CAN шина

Во вкладке «**Настройки**» выберите из списка раздел «**CAN**»:

Добавление параметра CAN

Выбор всех параметров

<input checked="" type="checkbox"/>	Наименование/Длина поля	SPN	PGN	Смещение (бит)	Значение
<input checked="" type="checkbox"/>	Состояние парковочного тормоза	70	65265	2	Отключено в настройках
<input checked="" type="checkbox"/>	Положение педали акселератора (%)	91	61443	8	Отключено в настройках
<input checked="" type="checkbox"/>	Давление масла двигателя	100	65263	24	Отключено в настройках
<input checked="" type="checkbox"/>	Температура ОЖ двигателя (°C)	110	65262	0	Отключено в настройках
<input checked="" type="checkbox"/>	Температура топлива (°C)	174	65262	8	Отключено в настройках
<input checked="" type="checkbox"/>	Температура масла двигателя	175	65262	16	Отключено в настройках
<input checked="" type="checkbox"/>	Суточный расход топлива (л)	182	65257	0	Отключено в настройках
<input checked="" type="checkbox"/>	Мгновенная экономичность (км/л)	184	65266	16	Отключено в настройках
<input checked="" type="checkbox"/>	Обороты двигателя	190	61444	24	Отключено в настройках
<input checked="" type="checkbox"/>	Суточный пробег (км)	244	65248	0	Отключено в настройках

Записать в устройство

Дополнительное оборудование

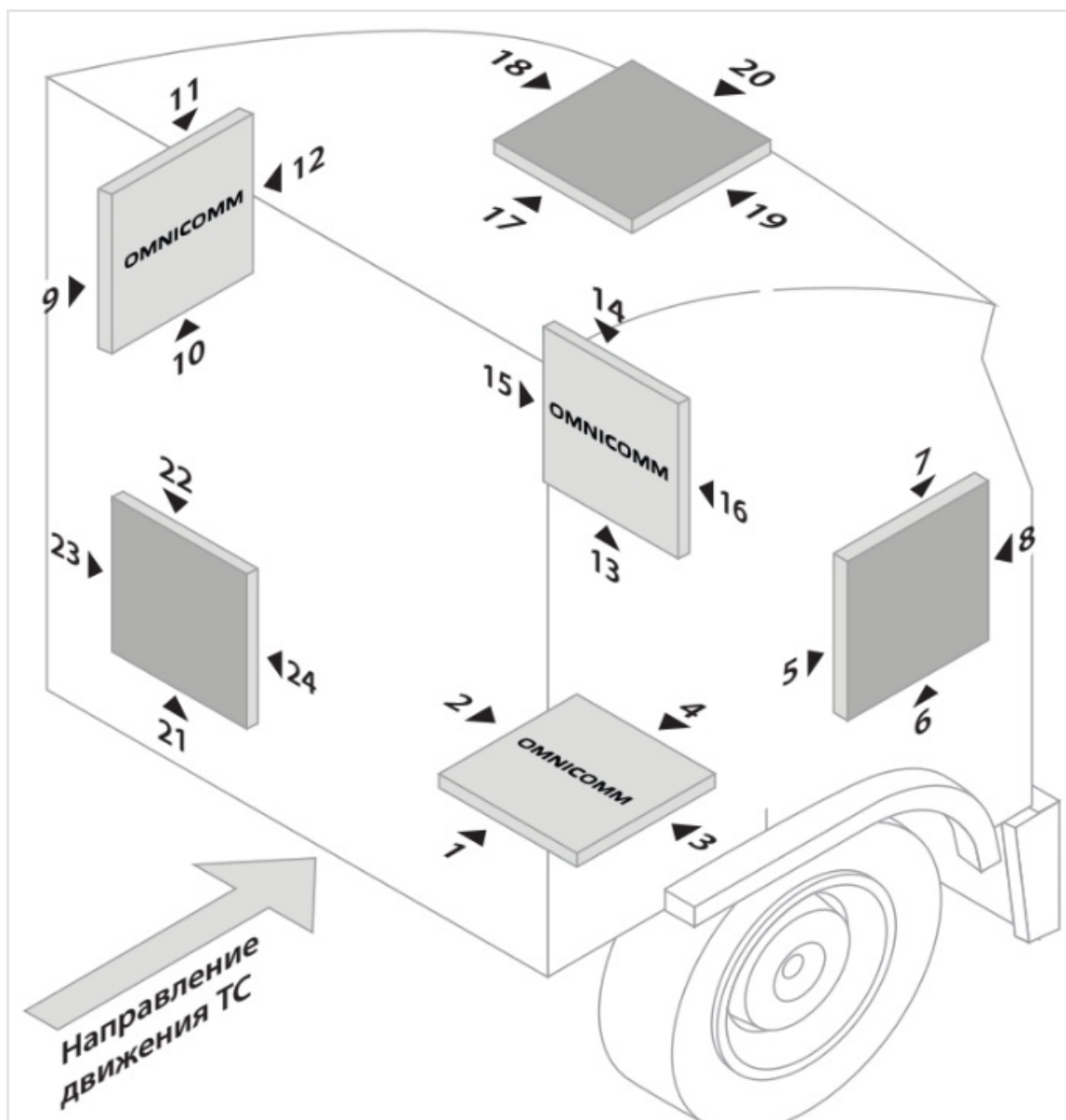

Из списка выберите параметры, значение которых необходимо отображать в Omnicomm Online, и установите соответствующие галочки в столбце «Использовать».

«**Использовать ContiPressureCheck**» – установите галочку для обработки данных, полученных от системы контроля давления в шинах ContiPressureCheck. При использовании системы ContiPressureCheck требуется произвести настройку контроля давления в шинах в Omnicomm Online (см. [Руководство по администрированию Omnicomm Online](#)).

При необходимости добавить параметры для чтения с CAN-шины, которые отсутствуют в списке, в программе Omnicomm Configurator нажмите кнопку «Добавить». Откроется окно:

Дополнительное оборудование

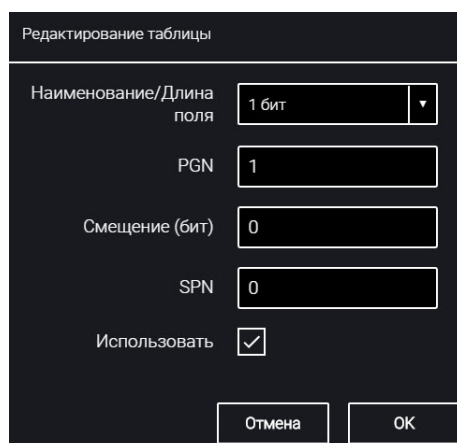

Редактирование таблицы

Наименование/Длина поля: 1 бит

PGN: 1

Смещение (бит): 0

SPN: 0

Использовать:

Отмена OK

«Длина» – выберите длину пакета данных. Возможные значения: 1, 2, 3, 4 (бита), 1, 2, 4 (байта).

«PGN» – введите номер группы параметров, определяющий содержимое соответствующего сообщения согласно SAE J1939. Возможные значения: от 1 до 262143.

«Смещение» – введите значение смещения по отношению к базовому адресу области хранения бит. Возможные значения: от 0 до 63.

«SPN» – введите код параметра согласно SAE J1939. Возможные значения: от 0 до 4294967295.

«Использовать» – установите галочку при необходимости считывания данного параметра с шины CAN.

Нажмите кнопку «Сохранить».

Подключение к CAN шине транспортного средства производить с помощью беспроводного считывателя CAN (CAN-крокодила).

При использовании беспроводных считывателей CAN подключение терминалов осуществлять согласно схеме:



Настройка получения данных об объеме топлива в баке из CAN шины ТС Подключить и настроить прием параметров работы оборудования транспортного средства от информационной шины CAN J1939 и установить настройку топливного датчика – «Датчик CAN».

Дополнительное оборудование

Проверить отображение значений топливного датчика во вкладке «Мониторинг», значение должно быть от 0 до 4095.

При считывании уровня топлива в баке с CAN шины установите режим работы терминала при выключенном зажигании «Собирать данные при тряске». В противном случае график топлива будет отображаться некорректно.

Световая индикация

Индикатор	Режим индикации	Значение
Питание Красный / оранжевый / зеленый	Погашен	Питание: отсутствует Или Прошло 2 минуты с момента включения зажигания
	Поочередно мигает красным-зеленым	Питание: Основное Зажигание: Выключено Режим работы: «Собирать все данные кроме GPS»
	Мигает красным с интервалом 4 раза в секунду	Питание: от USB (при наличии заряженного резервного аккумулятора)
	Постоянно включён зеленый	Питание: Основное Зажигание: включено Гаснет через 2 минуты после включения зажигания
	Мигает оранжевым	В зоне действия сети GSM производится обмен данными с коммуникационным сервером через GPRS канал
	Мигает красным с интервалом 1 раз в две секунды	Питание: Основное или резервный аккумулятор (при его наличии) Зажигание: Выключено Режим работы: «Спящий»

Световая индикация

Индикатор	Режим индикации	Значение
GPS красный/зеленый	Погашен	Питание модуля отсутствует Или Прошло 2 минуты с момента включения зажигания
	Поочередно мигает красным-зеленым	При неисправности модуля горит индикатор «Авария»
	Постоянно включён зеленый	Принимаются валидные данные от спутников
	Постоянно включён красный	Нет приёма данных от спутников или принимаются невалидные данные
Питание и GPS	Одновременно мигают красным с интервалом 1 раз в секунду	Питание: Основное или резервный аккумулятор (при его наличии). Терминал заблокирован. Обратитесь к дилеру

SMS команды

SMS команды

SMS команды для управления терминалом

Команда		Назначение
Текст команды в SMS	Ответ на команду в SMS	
*SOUND 1#	SOUND ON	Запрос на включение сирены
*SOUND 0#	SOUND OFF	Запрос на выключение сирены
*SETDOUT param# Param=0 Param=1 Param=0,1	SETDOUT Возможные значения параметра: param = OK если команда передана на исполнение param = ER если команда не передана на исполнение	Запрос на включение дискретного выхода
*GETIMG#	GETIMG param Возможные значения параметра: param = OK если команда передана на исполнение param = ER если команда не передана на исполнение	Запрос на выполнение снимка (при настроенной камере)

SMS команды

Команда		Назначение
Текст команды в SMS	Ответ на команду в SMS	
*CLRDOUT param# Param=0 Param=1 Param=0,1	CLRDOUT param Возможные значения параметра: param = OK если команда передана на исполнение param = ER если команда не передана на исполнение	Запрос на выключение дискретного выхода
*GETDOUT#	DOUT 0=1 1=0 где: номер_выхода=состояние_выхода	Запрос состояния дискретного выхода
*CONNECT#	CONNECT адрес_КС:порт	Запрос на установку соединения Терминала с КС
*GETLINK#	LINK ip4_адрес_КС:порт дата_и_время	Запрос состояния подключения к КС
*GETINFO#	INFO DID=deviceID HW=код_версия_аппаратуры BL=версия_загрузчика FW=версия_прошивки REC=число_записей_в_архиве IMEI=уникальный_идентификатор_GSM_модема	Запрос состояния терминала

SMS команды

Команда		Назначение
Текст команды в SMS	Ответ на команду в SMS	
*RESET#	RESET param Возможные значения параметра: param = OK если команда передана на исполнение param = ER если команда не передана на исполнение	Перезагрузка терминала
*GETSTAT#	STAT дата_и_время_терминала GPS=положение по GPS SPD=скорость IGN=состояние_зажигания L1=уровень_топлива:состояние_датчика ... L6=уровень_топлива:состояние_датчика Коды состояния датчика уровня топлива LLS/LLS-AF: <ul style="list-style-type: none"> • 0 - выключен; • 1 - не готов; • 2 - готов, частота 20 - max Гц; • 3 - ошибка, частота 0 - 19 Гц. 	Запрос состояния ТС
*SETPWDID vid pwdid# vid - идентификатор Терминала; pwdid - пароль	SETPWDID ERRID/ERRNuIPWD/ERRAlrSet/PWD:pwdid OK	Установка параметра «пароль»

SMS команды

Команда		Назначение
Текст команды в SMS	Ответ на команду в SMS	
*CONNECTSC#	CONNECT SC	Запрос на установку соединения терминала с сервером настройки
*SETAPN apn# apn - APN оператора	SETAPN apn ERR/OK	Установка APN
*GPSCOLD#	GPSCOLD ERR/OK	Холодный старт GPS приемника
*UNBLOCK#		Разблокировка терминала
*SGPSINFO#	Smooth position type: N, VID=xxxxxxxx N = 0/1/2 0 – сглаживание отключено 1 – сглаживание включено, используется фильтр 1 2 – сглаживание включено, используется фильтр 2 VID – ID терминала	Запрос информации о текущем состоянии алгоритма фильтрации координат
*SGPS0#	OFF smooth position, VID=xxxxxxxx	Отключение алгоритма сглаживания

SMS команды

Команда		Назначение
Текст команды в SMS	Ответ на команду в SMS	
*SGPS1#	ON smooth position method 1, VID=xxxxxxxxxx	Включить сглаживание (фильтр 1)
*GETCNTINFO#	GETCNTINFO LLS1: CNTmin1, CNTmax1, CNT_T LLS2:VID = 336xxxxxxxx	Запрос текущих показаний CNT
*SETCNT pwd numlls CNTmin2 CNTmax2#	SETCNT OK – СМС отработала корректно SETCNT PWD ERR – введен некорректный пароль или пароль не задан (см. Ограничения) SETCNT ERRVALUE – введены значения CNT, несоответствующие Ограничениям SETCNT ERRPARAM – формат СМС не верен	Установка новых значений CNT_пустой/полный (CNTmin2 и CNTmax2)
*SETCNTFULL pwd numlls koef_empty#	SETCNTFULL OK – СМС отработала корректно SETCNT PWD ERR – введен некорректный пароль или пароль не задан (см. Ограничения) SETCNTFULL ERRVALUE – Не выполнены условия, указанные в Ограничениях SETCNT ERRPARAM – формат СМС не верен	Автоматическая корректировка значений CNT_пустой/полный

SMS команды

Команда		Назначение
Текст команды в SMS	Ответ на команду в SMS	
*SETCANSPD X# X – значение скорости работы CAN 0 - 250 кбит/с 1 - 125 кбит/с 2 - 250 кбит/с 3 - 500 кбит/с 4 - 1 Мбит/с 5 - 50 кбит/с 6 - 62,5 кбит/с	SETCANSPD OK – СМС отработала корректно	Установка скорости работы CAN-интерфейса (начиная с FW-311) Значение по умолчанию - 250 кбит/с
*GETCANSPD#	can speed = X X – значение скорости работы CAN 0 - 250 кбит/с 1 - 125 кбит/с 2 - 250 кбит/с 3 - 500 кбит/с 4 - 1 Мбит/с 5 - 50 кбит/с 6 - 62,5 кбит/с CAN SPEED = ER - некорректное значение скорости (терминал работает на скорости по умолчанию - 250 кбит/с)	Запрос скорости работы CAN-интерфейса (начиная с FW-311)

Для команды автоматической корректировка значений CNT_пустой/полный:

Формула пересчета:

$$CNT_{min2} = CNT_{min1} + koef_empty * (CNT_{max1} - CNT_T)$$

$$CNT_{max2} = CNT_T$$

SMS команды

Если $koef_empty = 0$, то $CNT_пустой$ не изменяется ($CNTmin2=CNTmin1$)

Если $koef_empty = 1$, то $CNT_пустой$ увеличивается на ту же дельту, что и $CNT_полный$

$CNT_полный$ ($CNTmax2$) присваивается значение текущего уровня CNT_T

SMS от терминала

Событие	Формат сообщения	Пример
Срабатывание тревожной кнопки	Тревожная кнопка. Название ТС; VID; http://google.com/maps?q=Широта, Долгота ; дд/мм/гггг; чч:сс.	Тревожная кнопка. E777KX_97; ID336011133; http://google.com/maps?q=55.7889,37.5887 ; 01/04/19; 09:25.
Зафиксирована опасная езда	Опасная езда. Значение ускорения>Пороговое значение ускорения, g по оси X; Название ТС; VID; http://google.com/maps?q=Широта, Долгота ; дд/мм/гггг; чч:сс.	Опасная езда. Удар подвески 0.56>0.20 g, E777KX_97; ID336011133; http://google.com/maps?q=55.7887,37.5887 ; 01/04/19; 09:29. Опасная езда. Резкий поворот 0.40>0.20 g, E777KX_97; ID336011133; http://google.com/maps?q=55.7887,37.5887 ; 01/04/19; 09:29. Опасная езда. Разгон 0.30>0.20 g, E777KX_97; ID336011133; http://google.com/maps?q=55.7886,37.5887 ; 01/04/19; 09:33. Опасная езда. Торможение 0.30>0.20 g, Удар подвески 0.04>0.20 g, E777KX_97; ID336011133; http://google.com/maps?q=55.7886,37.5889 ; 01/04/19; 09:40.

SMS от терминала

Событие	Формат сообщения	Пример
Зафиксирована авария	Авария. Значение ускорения>Пороговое значение ускорения, g по оси X; Название ТС; VID; http://google.com/maps?q=Широта, Долгота; дд/мм/гггг; чч:сс.	Авария. 0.56>0.40 g; E777KX_97; ID336011133; http://google.com/maps?q=55.7887,37.5891 ; 01/04/19; 09:45.
Срабатывание универсального входа	Датчик Название оборудования УВ. Название ТС; VID; http://google.com/maps?q=Широта, Долгота; дд/мм/гггг; чч:сс.	Датчик Uni 1. E777KX_97; ID336011133; http://google.com/maps?q=55.7887,37.5888 ; 01/04/19; 09:29.
Вскрытие корпуса	Вскрытие корпуса. Название ТС; VID; http://google.com/maps?q=Широта, Долгота; дд/мм/гггг; чч:сс	Вскрытие корпуса. E777KX_97; ID336011133; http://google.com/maps?q=55.7886,37.5888 ; 01/04/19; 09:36.
Превышение скорости	Скорость. Значение скорости>Пороговое значение скорости, км/ч; Название ТС; VID; http://google.com/maps?q=Широта, Долгота; дд/мм/гггг; чч:сс	Скорость. 88>60 км/ч; E777KX_97; ID336011133; http://google.com/maps?q=55.7886,37.5888 ; 01/04/19; 09:36.

История изменений встроенного программного обеспечения

Событие	Формат сообщения	Пример
Превышение оборотов	Обороты. Значение оборотов>Пороговое значение оборотов, об/мин; Название ТС; VID; http://google.com/maps?q=Широта, Долгота; дд/мм/гггг; чч:сс	Обороты. 42000>20000 об/мин; E777KX_97; ID336011133; http://google.com/maps?q=55.7886,37.5888 ; 01/04/19; 09:36.

Для всех SMS, в которых пользователя уведомляют о превышении порогов, передается измеренное значение и значение порога.

История изменений встроенного программного обеспечения

Дата	Версия прошивки	Изменения
26.07.2018	FW 305	<ul style="list-style-type: none">- улучшена работа с GPS (устранены проблемы пропадания спутников, скачки по треку)- решена проблема сбоя при восстановлении работы после перезагрузки- решена проблема со скачками по треку при сбое на КС

История изменений встроенного программного обеспечения

Дата	Версия прошивки	Изменения
14.01.2019	FW 307	<ul style="list-style-type: none">- решен вопрос сброса настроек при очистке архива терминала или при падении напряжения бортовой сети- улучшена работа с GPS (устранен периодически возникающий сброс координат в 00-00 часов по UTC)- решен вопрос невыхода на связь терминалов Profi Wi-Fi, если в IP-адресе используется ноль (например, 192.168.0.1)- решена проблема замораживания значений уровня топлива для Omnicomm LLS-AF при переходе терминала в режим «Собирать все кроме GPS»
20.03.2019	FW 308	<ul style="list-style-type: none">- реализован сбор произвольных CAN-параметров с ТС, работающих не по стандарту FMS, и отображение данных CAN-параметров в Omnicomm Online- устранен сброс настроек терминала- устранены сбои временной метки терминала, VID, PID- добавлена защита от потери спутников из-за QZSS (японской «Квазизенитной спутниковой системы»)- реализовано перезванивание терминала на номер при неудачном установлении голосового соединения

История изменений встроенного программного обеспечения

Дата	Версия прошивки	Изменения
31.10.2019	FW 309	<ul style="list-style-type: none">- разработан новый алгоритм фильтрации скорости при выборе источника данных GPS- организована передача данных на три КС (кроме Smart)- расширен диапазон значений сбора данных от 1 секунды (кроме Smart)- увеличено количество подключаемых датчиков уровня топлива LLS к терминалам Smart - до 2 шт, Light - до 4 шт- отображение уровня сигнала GSM- поддержана система контроля давления в шинах ContiPressureCheck- добавлено отображение на СУН состояния калибровки акселерометра- увеличено количество геозон до 60 и количество вершин до 240
05.03.2021	FW 311	<ul style="list-style-type: none">- организована удаленная настройка и прошивка датчиков уровня топлива Omnicomm LLS 5 и LLS-Ex 5- добавлена SMS команда для установки значения скорости для работы с CAN-шиной- реализована поддержка видеорегистратора Omnicomm OKO Light

Сертификаты

Сертификат соответствия требованиям технического регламента таможенного союза ТР ТС 020/2011:

ТАМОЖЕННЫЙ СОЮЗ				
СЕРТИФИКАТ СООТВЕТСТВИЯ				
№ ТС RU C-RU.AY05.B.06298				
Серия RU № 0704255				
ОРГАН ПО СЕРТИФИКАЦИИ	продукции Общества с ограниченной ответственностью «Сертификация и промышленная безопасность». Место нахождения: 129164, Российская Федерация, город Москва, улица Ярославская, дом 8, корпус 3, этаж 4, помещение 1, комната 17, офис 414. Адрес места осуществления деятельности: 117420, Российская Федерация, город Москва, улица Профсоюзная, дом 57. Телефон: 84957297328, адрес электронной почты: info@osp.spb.ru. Аттестат аккредитации регистрационный № РОСС RU.0001.11AY05 выдан 06.02.2018 года			
ЗАЯВИТЕЛЬ	Общество с ограниченной ответственностью «Омникomm Технологии». Место нахождения и адрес места осуществления деятельности: 141101, РОССИЯ, Московская область, город Щелково, улица Фабричная, дом 1. Основной государственный регистрационный номер: 1165050053024. Телефон: 8 800 100 24 42, адрес электронной почты: info@omnicomm.ru.			
ИЗГОТОВИТЕЛЬ	Общество с ограниченной ответственностью «Омникomm Технологии». Место нахождения и адрес места осуществления деятельности по изготовлению продукции: 141101, РОССИЯ, Московская область, город Щелково, улица Фабричная, дом 1.			
ПРОДУКЦИЯ	Электронные терминалы, марка Omnicomm, модели: Light, Smart Продукция изготовлена в соответствии с ТУ 29.32.30.160-017-03066711-2017 «Терминалы Omnicomm Light и Smart. Технические условия» Серийный выпуск.			
КОД ТН ВЭД ТС	8526 91 800 0			
СООТВЕТСТВУЕТ ТРЕБОВАНИЯМ	Технического регламента таможенного союза ТР ТС 020/2011 "Электромагнитная совместимость технических средств".			
СЕРТИФИКАТ ВЫДАН НА ОСНОВАНИИ	- протокола испытаний от 11.05.2018 года № 00204-03/2018-05 Испытательной лаборатории (центра) продукции народного потребления Общества с ограниченной ответственностью «Межрегиональный центр исследований и испытаний», регистрационный номер аттестата аккредитации № RA.RU.21A047; - акта анализа состояния производства от 14.05.2018 года № 7454 органа по сертификации Общества с ограниченной ответственностью «Сертификация и промышленная безопасность»; - руководства по эксплуатации Схема сертификации: 1с.			
ДОПОЛНИТЕЛЬНАЯ ИНФОРМАЦИЯ	Условия и сроки хранения продукции, срок службы (годности) указаны в прилагаемой к продукции эксплуатационной документации. Стандарты, в результате применения которых на добровольной основе обеспечивается соблюдение требований технических регламентов: ГОСТ 30804.3.2-2013 «Совместимость технических средств электромагнитная. Эмиссия гармонических составляющих тока техническими средствами с потребляемым током не более 16 А (в одной фазе). Нормы и методы испытаний», ГОСТ 30804.3.3-2013 «Совместимость технических средств электромагнитная. Ограничение изменений напряжения, колебаний напряжения и фликера в низковольтных системах электроснабжения общего назначения. Технические средства с потребляемым током не более 16 А (в одной фазе), подключаемые к электрической сети при несоблюдении определенных условий подключения. Нормы и методы испытаний».			
СРОК ДЕЙСТВИЯ С	15.05.2018	ПО	14.05.2023	ВКЛЮЧИТЕЛЬНО
		Руководитель (уполномоченное лицо) органа по сертификации		Хвостов Дмитрий Николаевич (инициалы, фамилия)
		Эксперт (эксперт-аудитор) (эксперты (эксперты-аудиторы))		Евдокимова Светлана Юрьевна (инициалы, фамилия)
<small>Бланк изготовлен ЗАО «ОПЦИОН» www.opcion.ru (лицензия № 05-05-09/003 ФНС РФ) - тел. (495) 726 4742, Москва, 2013</small>				

OMNICOMM

info@omnicomm.ru

www.omnicomm.ru